

Документ подписан простой электронной подписью
Информация о владельце:
ФИО: Игнатенко Виталий Иванович
Должность: Проректор по образовательной деятельности и молодежной политике
Дата подписания: 25.04.2023 05:44:15
Уникальный программный ключ:
a49ae343af5448d45d7e3e1e499659da8109ba78

Министерство науки и высшего образования РФ
Федеральное государственное бюджетное образовательное учреждение
высшего образования
«Заполярный государственный университет им. Н. М. Федоровского»
ЗГУ

ФОНД ОЦЕНОЧНЫХ СРЕДСТВ
по дисциплине

“ Архитектура Норильского промышленного района”

Факультет: ГТФ

Направление подготовки: 08.03.01 Строительство

Направленность (профиль): «Промышленное и гражданское строительство»

Уровень образования: бакалавриат

Кафедра «Сит»

наименование кафедры

Разработчик ФОС:

Профессор, к.т.н., доцент.

(должность, степень, ученое звание)

(подпись)

Елесин М.А.

(ФИО)

Оценочные материалы по дисциплине рассмотрены и одобрены на заседании кафедры, протокол № _____ от «___» _____ 202__ г.

Заведующий кафедрой к.т.н., профессор Елесин М.А.

1. Перечень планируемых результатов обучения по дисциплине (модулю), соотнесенных с планируемыми результатами образовательной программы

Таблица 1 – Компетенции и индикаторы их достижения

Код и наименование компетенции	Индикаторы достижения и планируемые результаты обучения по дисциплине (Знать (З); Уметь (У); Владеть (В))
ПК-1: Способность организовывать и проводить работы по обследованию строительных конструкций зданий и сооружений промышленного и гражданского назначения	<p>Знать: основные параметры технических и технологических решений в сфере архитектуры Норильского промышленного района, нормативно-технические документы, устанавливающие требования к зданиям (сооружениям) промышленного и гражданского назначения</p> <p>Уметь: выбирать и систематизировать информацию об основных параметрах технических и технологических решений в сфере архитектуры Норильского промышленного района</p> <p>Владеть: знаниями и умениями выбирать и систематизировать информацию об основных параметрах технических и технологических решений в сфере архитектуры Норильского промышленного района</p>

Таблица 2 – Паспорт фонда оценочных средств

Контролируемые разделы (темы) дисциплины	Формируемая компетенция	Наименование оценочного средства	Показатели оценки
Определение основные климатические показатели района строительства, находящегося в I строительной- климатической зоне.	ПК-1	Список литературных источников по тематике, тестовые задания	Составление систематизированного списка использованных источников, решение теста
Определение основные климатические показатели района строительства, находящегося в I строительной- климатической зоне.	ПК-1	Список литературных источников по тематике, тестовые задания	Составление систематизированного списка использованных источников, решение теста
Система назначения размеров здания и его элементов при проектировании в зависимости от эргономики, назначения здания и требований координации размеров в строительстве.	ПК-1	Список литературных источников по тематике, тестовые задания	Составление систематизированного списка использованных источников, решение теста
Эргономические и функциональные основы проектирования	ПК-1	Список литературных источников по тематике	Составление систематизированного списка использованных источников, решение теста

		тике, тестовые задания	шение теста
Компоновка функциональной и объемно-планировочной схем многоквартирного жилого дома секционного типа.	ПК-1	Список литературных источников по тематике, тестовые задания	Составление систематизированного списка использованных источников, решение теста
Функциональная схема здания, планировочная схема, конструктивная схема. Схемы типобразующих планировочных элементов полносборных массовых зданий и специализированных зданий Функциональная схема здания, планировочная схема, конструктивная схема. Схемы типобразующих планировочных элементов полносборных массовых зданий и специализированных зданий	ПК-1	Список литературных источников по тематике, тестовые задания	Составление систематизированного списка использованных источников, решение теста
Зачет (очная, заочная форма обучения)	ПК-1	Решение всех тестовых заданий по темам и КП	Решение всех тестовых заданий по темам

3 Методические материалы, определяющие процедуры оценивания знаний, умений, навыков и (или) опыта деятельности, характеризующие процесс формирования компетенций

Методические материалы, определяющие процедуры оценивания знаний, умений, навыков и (или) опыта деятельности, представлены в виде технологической карты дисциплины (таблица 3).

Таблица 3 – Технологическая карта

	Наименование оценочного средства	Сроки выполнения	Шкала оценивания	Критерии оценивания
<i>Промежуточная аттестация в форме «Зачет»</i>				
	Тестовые задания	В течении обучения по дисциплине	от 0 до 5 баллов	Зачет/Незачет
	ИТОГО:	-	___ баллов	-

Типовые контрольные задания или иные материалы, необходимые для оценки знаний, умений, навыков и (или) опыта деятельности характеризующие процесс формирования компетенций в ходе освоения образовательной программы

Задания для текущего контроля успеваемости

Для очной, заочной формы обучения

Задания для текущего контроля и сдачи зачета с оценкой по дисциплине

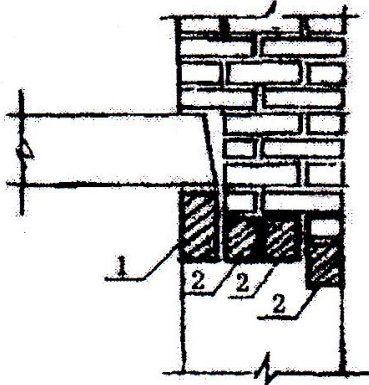
<p align="center">ОЦЕНОЧНОЕ СРЕДСТВО (тестирование)</p>	<p align="center">Контролируемая компетенция</p>
<p align="center">Вариант 1</p>	
<p>1. Наклонная плоская конструкция, связывающая поверхности, расположенные на разных уровнях – это...</p> <p>А) пандус Б) бордюр В) тротуар Г) переход</p>	<p align="center">ПК-1</p>
<p>2. Сечение перемычки 1, показанной на разрезе кирпичной стены, больше сечения перемычки 2 потому, что...</p>  <p>А) на стену опирается перекрытие Б) оконный проем больших размеров В) стена имеет значительную толщину Г) несущие стены имеют большой шаг</p>	<p align="center">ПК-1</p>

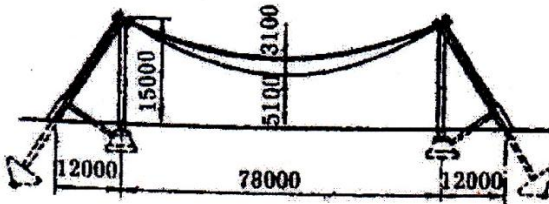
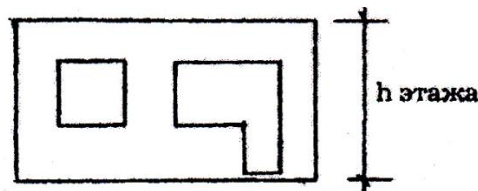
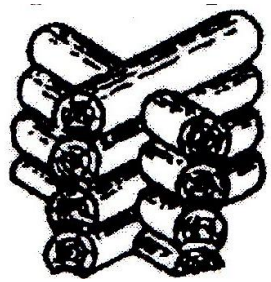
<p>3. Покрытие одноэтажных промышленных и гражданских зданий:</p>  <p>А) оболочка Б) висячее покрытие В) купол Г) структурная плита</p>	ПК-1
<p>4. Площадь светопрозрачного ограждения стираются сни- зить потому, что...</p> <p>А) стоимость ограждений намного выше, чем стоимость глухой части стены Б) увеличиваются затраты на отопление, т.к. их сопротив- ление теплопередаче меньше, чем у глухой части стены В) увеличиваются затраты на устройство солнцезащиты Г) фасад становится невыразительным</p>	ПК-1
<p>5. Конструктивный элемент панельного здания – это па- нель...</p>  <p>А) лестничной клетки Б) с окном и балконной дверью В) входа в здание Г) цокольная</p>	ПК-1
<p>6. Бревна в деревянных стенах сопряжены...</p>  <p>А) «в лапу» Б) «ласточкиным хвостом»</p>	ПК-1

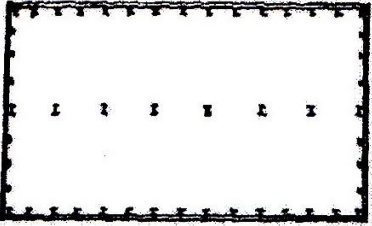
<p>В) «сковороднем» Г) «с остатком» («в чашку»)</p>	
<p>7. Шаг средних колонн двухпролетного цеха, показанного на плане, увеличивают для того, чтобы...</p>  <p>А) уменьшить объём работ по возведению фундаментов Б) уменьшить количество монтажных элементов каркаса В) создать более свободное, гибкое внутреннее пространство Г) использовать плиты «на пролет»</p>	<p>ПК-1</p>
<p>8. Конструктивное решение покрытия здания:</p> <p>А) структурная плита Б) складки В) из металла, железобетона Г) пространственное</p> 	<p>ПК-1</p>
<p>9. Выступающая верхняя горизонтальная грань цоколя называется</p> <p>А) кордоном Б) подошвой В) балкой Г) обрезом</p>	<p>ПК-1</p>

10. Шов в одноэтажном промышленном здании – это...

ПК-1

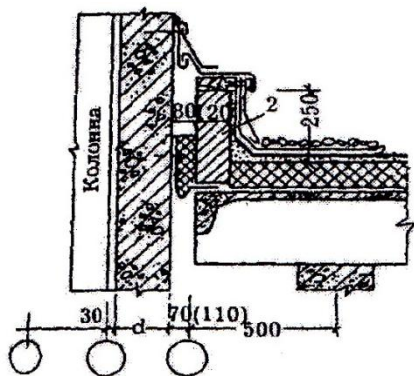

- А) поперечный температурный шов в стенах
- Б) поперечный температурный шов в покрытии
- В) шов в месте перепада высот смежных перпендикулярных пролетов
- Г) шов в месте перепада высот смежных параллельных пролетов

11. Наружные стены

ПК-1

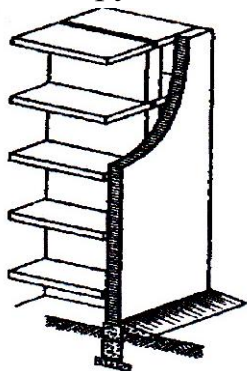

- А) несущие
- Б) самонесущие
- В) ненесущие
- Г) навесные

12. Горизонтальный стык наружных стеновых панелей по передаче вертикальной нагрузки...

ПК-1

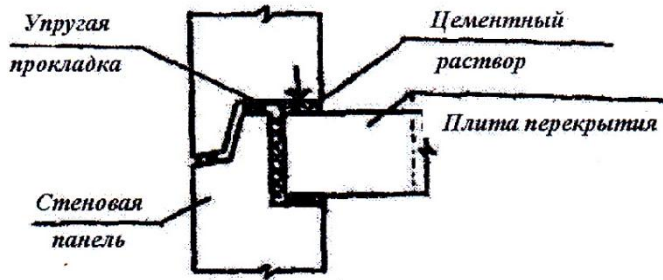

- А) платформенный
- Б) комбинированный плоский
- В) комбинированный профилированный
- Г) монолитный

13. Конструктивное решение чердачной железобетонной крыши...

ПК-1

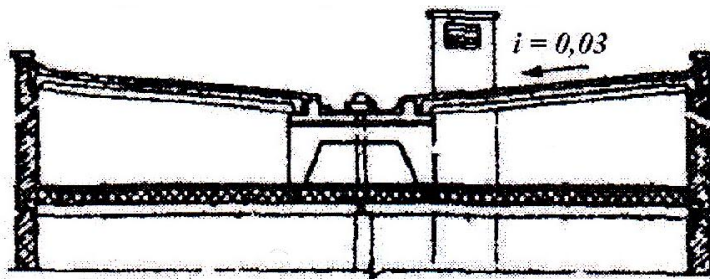

- А) с холодным чердаком
- Б) с рулонной кровлей
- В) малоуклонная
- Г) с безрулонной кровлей

14. Слой пароизоляции в цокольном перекрытии из железобетонного настила (1), утеплителя (2), покрытия пола (4).

ПК-1

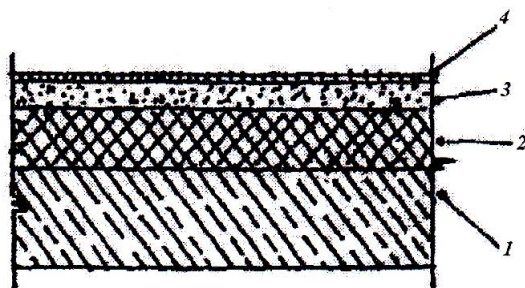

- А) между стяжкой и покрытием пола
- Б) между слоями пола
- В) между плитой и утеплителем
- Г) между утеплителем и стяжкой

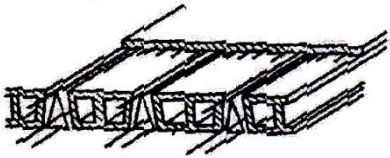
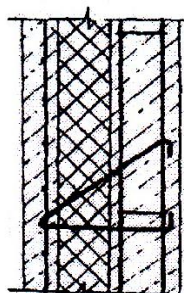
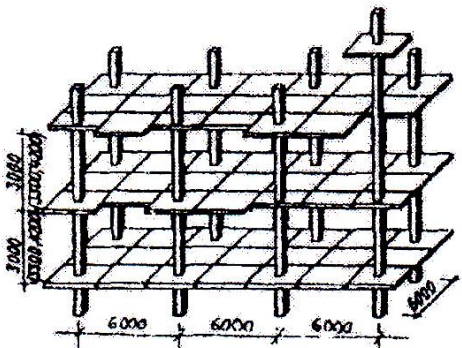
<p>15. Перекрытия, в которых применяются мелкогабаритные элементы, - это перекрытия...</p>  <p>А) с керамическими блоками Б) по железобетонным балкам В) по деревянным балкам Г) по металлическим балкам</p>	<p>ПК-1</p>
<p>16. Связь, которая соединяет наружный и внутренний слои 3-х слойной бетонной панели – это связь...</p>  <p>А) на шпонках Б) гибкая В) жесткая Г) на защелках</p>	<p>ПК-1</p>
<p>17. Конструктивная схема здания:</p>  <p>А) каркасная с поперечным расположением ригелей Б) каркасная с продольным расположением ригелей В) каркасная безригельная Г) бескаркасная</p>	<p>ПК-1</p>

<p>18. Несущий элемент покрытия одноэтажного промышленного здания – это...</p>  <p>А) стропильная ферма с параллельными поясами Б) подстропильная ферма для скатных кровель В) подстропильная ферма для малоуклонных кровель Г) полигональная ферма</p>	<p>ПК-1</p>
<p>19. Стена между проемами называется</p> <p>А) простенком Б) кладкой В) четвертью Г) перемычкой</p>	<p>ПК-1</p>
<p>20. Конструктивная схема здания</p>  <p>А) каркасная с несущими продольными стенами Б) каркасная В) с неполным каркасом Г) бескаркасная с несущими поперечными стенами</p>	<p>ПК-1</p>
<p>21. Если заглубление более половины высоты помещения, то этаж называют</p> <p>А) подвальным Б) чердачным В) мансардным Г) цокольным</p>	<p>ПК-1</p>

22. Фрагмент плана кирпичного здания показывает наличие...

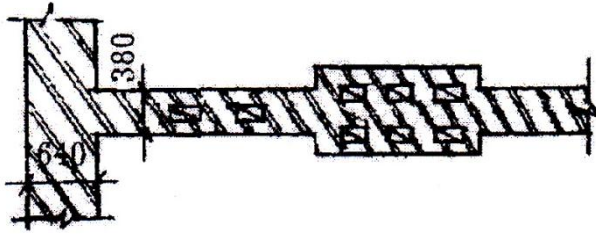

- А) камина
- Б) санитарных приборов
- В) электропечи
- Г) вентиляционных и дымовых каналов в его стене

ПК-1

23. Конструктивный элемент здания — объемный блок,..

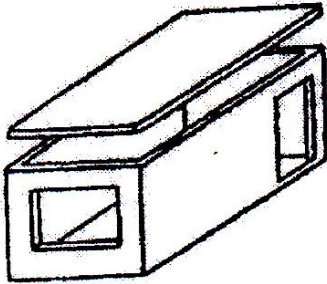

- А) «стакан»
- Б) эркер
- В) ризалит
- Г) «лежащий стакан»

ПК-1

24. Металлические фермы треугольного очертания для промышленного здания, применяются в...

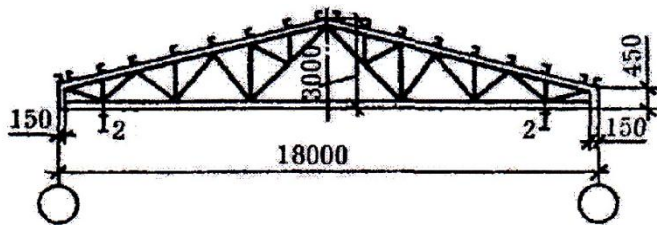

- А) однопролетных зданиях с внутренним водостоком
- Б) зданиях с подвесными кранами до 10 т
- В) однопролетных не отапливаемых зданиях
- Г) однопролетных зданиях с наружным водостоком

ПК-1

<p>25. Окно...</p> <p>А) створка которого открывается наружу Б) с вертикально подвеской В) створка которого открывается внутрь Г) с одинарным остеклением</p>		<p>ПК-1</p>
<p>Вариант 2</p>		
<p>1. Если заглубление более половины высоты помещения, то этаж называют</p> <p>А) подвальным Б) чердачным В) мансардным Г) цокольным</p>		<p>ПК-1</p>
<p>2. Фрагмент плана кирпичного здания показывает наличие...</p>  <p>А) камина Б) санитарных приборов В) электропечи Г) вентиляционных и дымовых каналов в его стене</p>		<p>ПК-1</p>
<p>3. Конструктивный элемент здания — объемный блок,..</p>  <p>А) «стакан» Б) эркер В) ризалит Г) «лежащий стакан»</p>		<p>ПК-1</p>

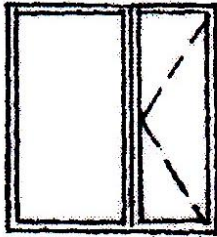
<p>4. Металлические фермы треугольного очертания для промышленного здания, применяются в...</p>  <p>А) однопролетных зданиях с внутренним водостоком Б) зданиях с подвесными кранами до 10 т В) однопролетных не отапливаемых зданиях Г) однопролетных зданиях с наружным водостоком</p>	<p>ПК-1</p>
<p>5. Окно...</p>  <p>А) створка которого открывается наружу Б) с вертикально подвеской В) створка которого открывается внутрь Г) с одинарным остеклением</p>	<p>ПК-1</p>
<p>6. Кирпичная стена содержит... перемычку</p>  <p>А) клинчатую Б) лучковую В) арочную Г) балочную</p>	<p>ПК-1</p>
<p>7. Несущий элемент покрытия одноэтажного промышленного здания – это...</p>	<p>ПК-1</p>

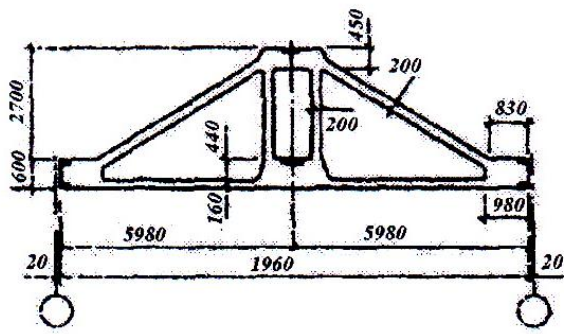

- А) полигональная ферма
- Б) подстропильная ферма для малоуклонных кровель
- В) подстропильная ферма для скатных кровель
- Г) стропильная, сегментная ферма для скатных кровель

8. Конструктивная схема здания

- А) каркасная с несущими продольными стенами
- Б) каркасная
- В) бескаркасная с несущими продольными стенами
- Г) с неполным каркасом

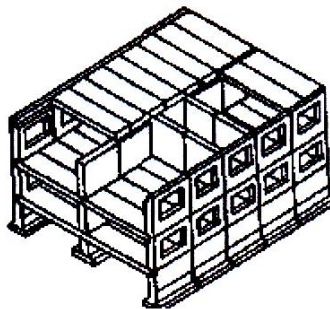

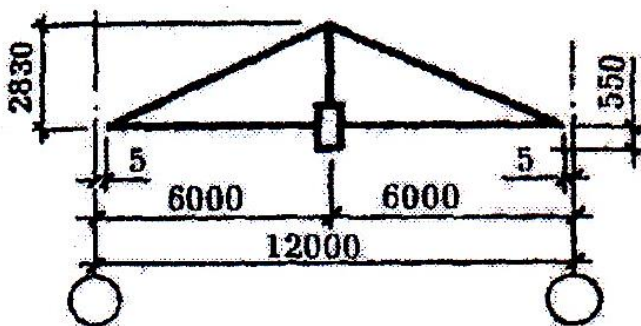

ПК-1

9. Несущий элемент покрытия одноэтажного промышленного здания – это

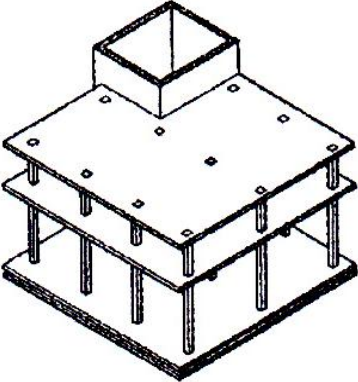

- А) стропильная металлическая ферма
- Б) стропильная металлическая балка
- В) подстропильная конструкция для ферм из круглых труб
- Г) подстропильная конструкция для ферм из прокатных

ПК-1

<p>уголков</p>	
<p>10. Конструктивная схема каркасного здания</p>  <p>А) с продольным расположением ригелей Б) с перекрёстным расположением ригелей В) с поперечным расположением ригелей Г) с монолитным безбалочным перекрытием</p>	<p>ПК-1</p>
<p>11. Процесс реверберации звука, являющийся одной из акустических характеристик помещений, — это...</p> <p>А) громкость сигнала Б) затухание звука после выключения источника В) нарастание звука при включении источника Г) стабилизация звука</p>	<p>ПК-1</p>
<p>12. Традиционная конструктивная система</p>  <p>А) стоечно-балочная Б) сводчатая В) подвесная Г) каркасная</p>	<p>ПК-1</p>
<p>13. Стык наружных панельных стен:</p>	<p>ПК-1</p>

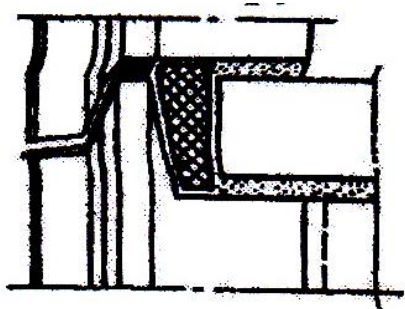

- А) горизонтальный
- Б) профилированный
- В) открытый
- Г) закрытый

14. Конструктивное решение чердачной железобетонной крыши...

ПК-1

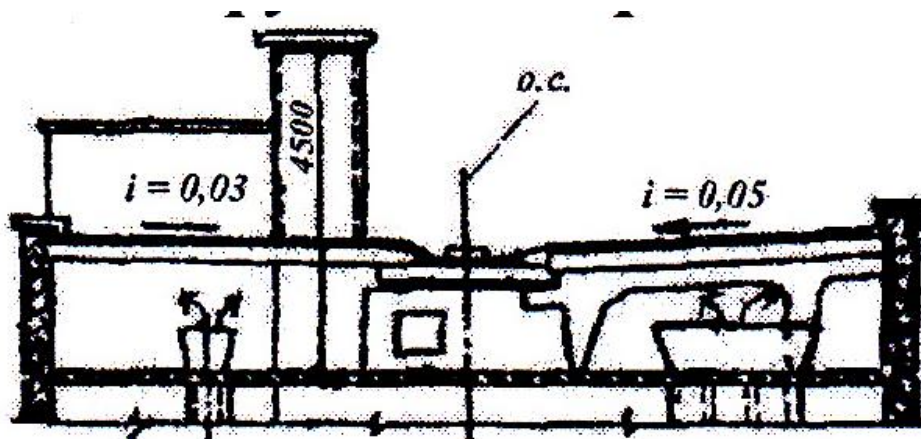

- А) с теплым чердаком
- Б) с рулонной кровлей
- В) малоуклонная
- Г) с безрулонной кровлей

15. Изображение...

ПК-1

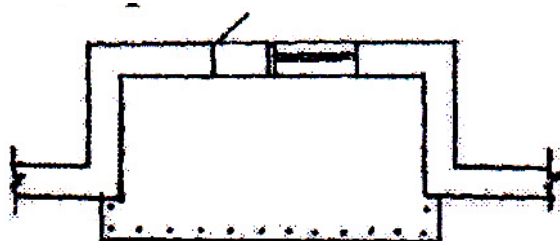

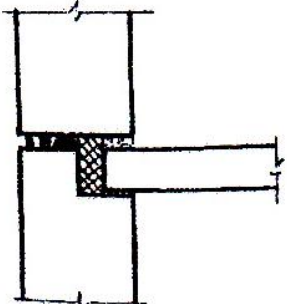
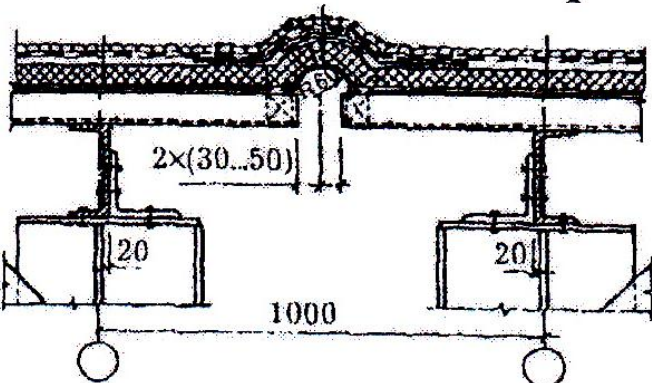
<p>А) встроенной лоджии Б) балкона В) встроенной лоджии-балкона Г) выносной лоджии-балкона</p>	
<p>16. Стык наружных панелей по направлению, конфигурации и изоляции - это ... стык</p>  <p>А) плоский Б) вертикальный В) открытый Г) закрытый</p>	<p>ПК-1</p>
<p>17. Шов в одноэтажном промышленном здании - это...</p>  <p>А) продольный температурный шов в покрытии Б) поперечный температурный шов в покрытии В) шов в местах перепада высот смежных параллельных пролетов Г) шов в местах перепада высот смежных перпендикулярных пролетов</p>	<p>ПК-1</p>
<p>18. Эвакуационный путь в жилых зданиях высотой более 10 этажей</p>	<p>ПК-1</p>

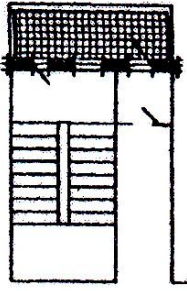

- А) с подпором воздуха, шлюзом и рассечкой
- Б) воздушной зоной
- В) с подпором воздуха и несгораемыми стенами-рассечками**
- Г) с наружной лестницей в воздушной зоне

19. Разрезка наружных панелей фасада панельного здания – это...разрезка

ПК-1

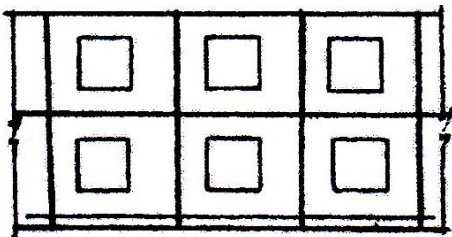

- А) тавровая
- Б) двухрядная
- В) однорядна
- Г) крестообразная

20. Связь, которая соединяет наружный и внутренний слои в 3-х слойной бетонной панели - это связь...

ПК-1

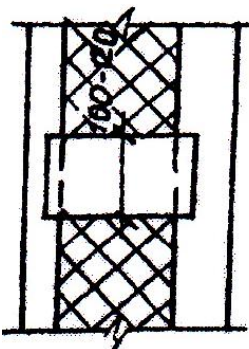

- А) на защелках
- Б) на шпонках
- В) жесткая

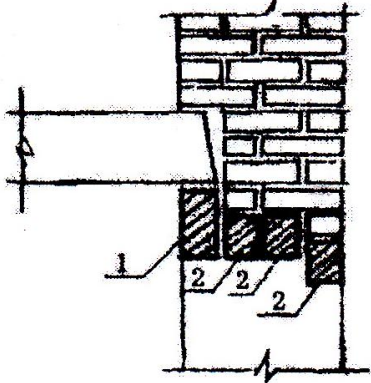
Г) гибкая	
<p>21. Наклонная плоская конструкция, связывающая поверхности, расположенные на разных уровнях – это...</p> <p>А) пандус Б) бордюр В) тротуар Г) переход</p>	ПК-1
<p>22. Сечение перемычки 1, показанной на разрезе кирпичной стены, больше сечения перемычки 2 потому, что...</p>  <p>А) на стену опирается перекрытие Б) оконный проем больших размеров В) стена имеет значительную толщину Г) несущие стены имеют большой шаг</p>	ПК-1
<p>23. Покрытие одноэтажных промышленных и гражданских зданий:</p>  <p>А) оболочка Б) висячее покрытие В) купол Г) структурная плита</p>	ПК-1

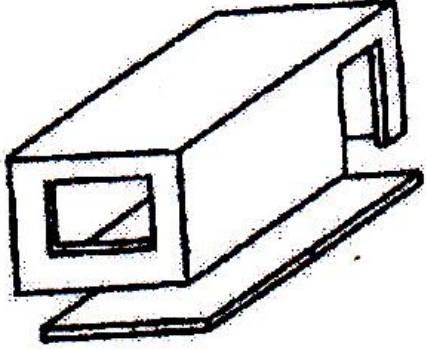
<p>24. Площадь светопрозрачного ограждения стираются снизить потому, что...</p> <p>А) стоимость ограждений намного выше, чем стоимость глухой части стены</p> <p>Б) увеличиваются затраты на отопление, т.к. их сопротивление теплопередаче меньше, чем у глухой части стены</p> <p>В) увеличиваются затраты на устройство солнцезащиты</p> <p>Г) фасад становится невыразительным</p>	ПК-1
<p>25. Конструктивный элемент здания - объемный блок...</p> <div style="text-align: center;">  </div> <p>А) «стакан»</p> <p>Б) «колпак»</p> <p>В) эркер</p> <p>Г) ризалит</p>	ПК-1
Вариант 3	
<p>1. Помимо лестниц, средствами сообщения между этажами в гражданских зданиях являются...</p> <p>А) эстакады</p> <p>Б) пандусы</p> <p>В) лифты</p> <p>Г) эскалаторы</p>	ПК-1
<p>2. Окно...</p>	ПК-1

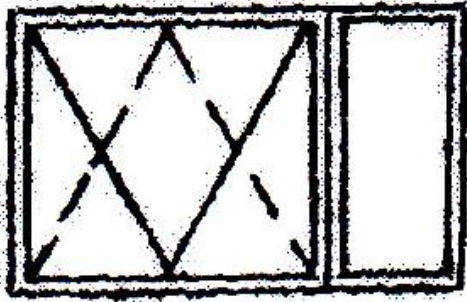
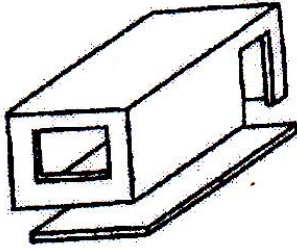
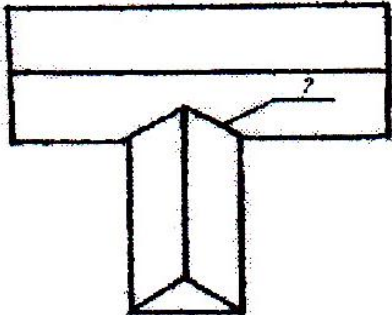
 <p>А) которое открывается наружу Б) с одинарным остеклением В) с горизонтальной подвеской Г) с вертикальной подвеской</p>	
<p>3. Конструктивный элемент здания - объемный блок...</p>  <p>А) «стакан» Б) «колпак» В) эркер Г) ризалит</p>	ПК-1
<p>4. Конструктивный элемент скатной деревянной крыши, образованный пересечением скатов крыши - это...</p> 	ПК-1

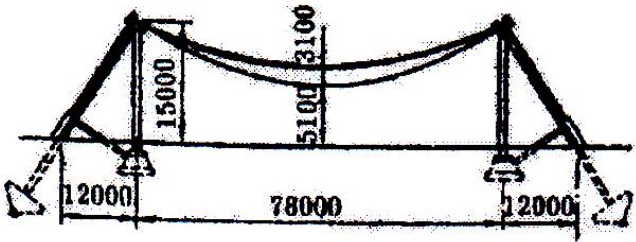
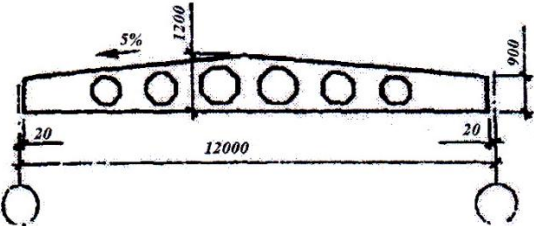
<p>А) щипец Б) конек В) ендова Г) ребро</p>	
<p>5. Покрытие одноэтажных промышленных и гражданских зданий:</p>  <p>А) оболочка Б) висячее покрытие В) купол Г) структурная плита</p>	<p>ПК-1</p>
<p>6. Несущий элемент покрытия одноэтажного промышленного здания это...</p>  <p>А) стропильная балка для скатной кровли Б) стропильная балка для плоской кровли В) подстропильная ферма Г) подстропильная балка</p>	<p>ПК-1</p>
<p>7. Объёмно-планировочные решения схем зданий</p>	<p>ПК-1</p>

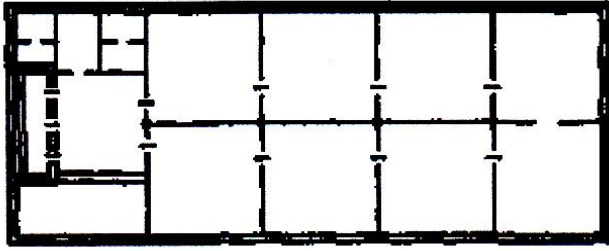

- А) коридорная
- Б) зальная
- В) секционная
- Г) анфиладная

8. Конструктивная схема здания

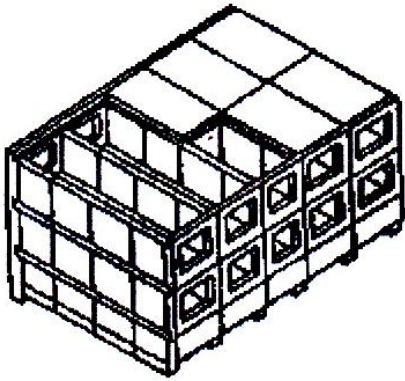

- А) каркасная с несущими продольными стенами
- Б) бескаркасная с несущими поперечными стенами
- В) с неполным каркасом
- Г) каркасная

9. По периметру крыши предусматривают..., являясь ограждением крыши, служат и для заделки концов рулонного гидроизоляционного ковра

- А) карнизы
- Б) отмостку
- В) водосточные воронки
- Г) парапеты





чальных элементов жилых зданий

ПК-1

ПК-1

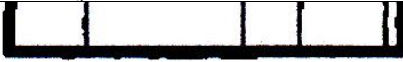
ПК-1

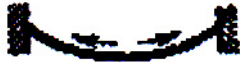
<p>А) балкон Б) лоджия В) эркер Г) пандус</p>	
<p> <i>изменения схем зданий</i></p> <p>А) коридорная Б) зальная В) секционная Г) анфиладная</p>	ПК-1
<p>12. Выступающая верхняя горизонтальная грань цоколя называется</p> <p>А) кордоном Б) подошвой В) балкой Г) обрезом</p>	ПК-1
<p> <i>я содержит... перемычку</i></p> <p>А) лучковую Б) клинчатую В) арочную Г) балочную</p>	ПК-1
<p>14. Традиционная конструктивная система</p> <p></p> <p>А) стоечно-балочная Б) сводчатая В) подвесная Г) арочная</p>	ПК-1

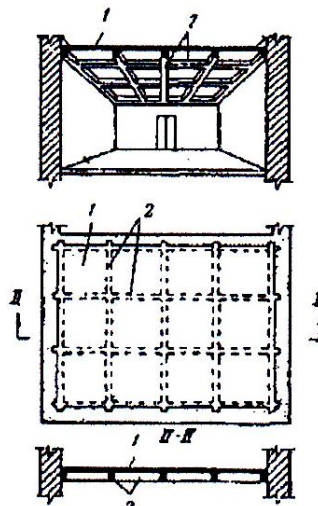
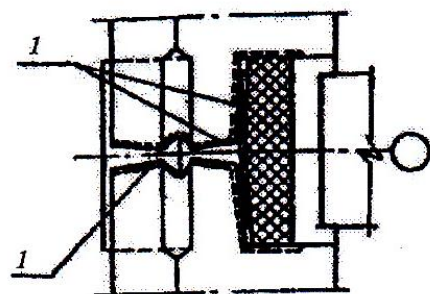
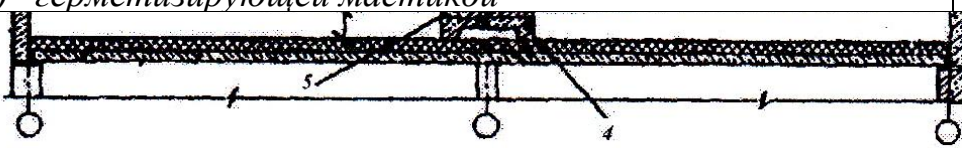
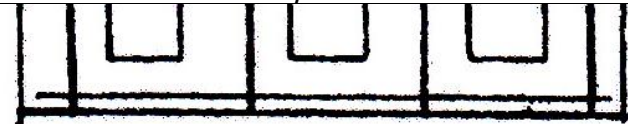
<p>15. Монолитное железобетонное перекрытие</p> <p>А) кесонное Б) ребристое В) безбалочное Г) балочное</p> 	<p>ПК-1</p>
<p>16. Вертикальный открытый стык наружных панелей выполнен с...</p>  <p>А) водоотводной лентой Б) водоотводящим фартуком В) утепляющим фартуком Г) герметизирующей мастикой</p>	<p>ПК-1</p>
 <p>А) бесчердачная Б) отдельная В) с рулонной кровлей Г) с холодным чердаком</p>	<p>ПК-1</p>
 <p>А) тавровая Б) двухрядная В) однорядная Г) крестообразная</p>	<p>ельного здания -</p> <p>ПК-1</p>

2. Установка шпренгелей в малоуклонных металлических фермах, целесообразна, когда...

ПК-1

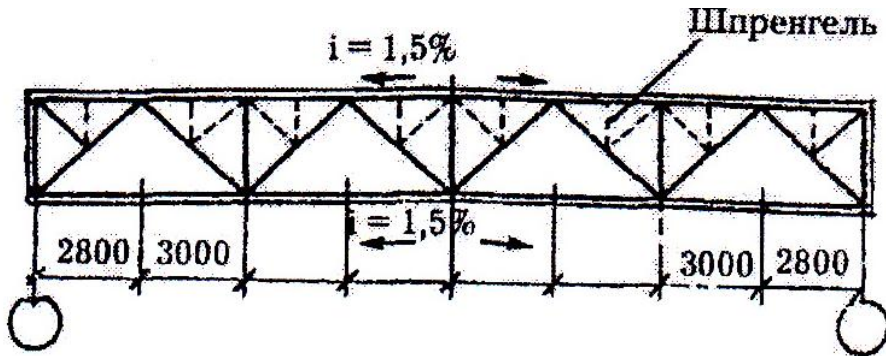

- А) применяется покрытие из плит на «пролет»
- Б) применяется покрытие из ж/б плит размером 3 x 6 м
- В) шаг прогонов равен 1,5 м
- Г) применяются подвесные краны

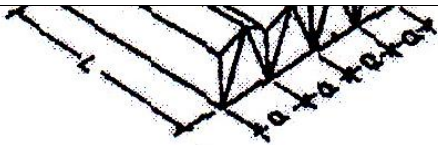

крытия здания:

ПК-1

- А) структурная плита
- Б) складки
- В) из металла, железобетона
- Г) пространственное

4. Конструктивная система, где горизонтальный элемент балка работает на изгиб

ПК-1

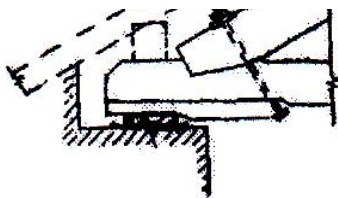

- А) подвесная
- Б) сводчатая
- В) стоечно-балочная
- Г) сводчатая и арочная



ном узле скатной деревянной крыши

ПК-1

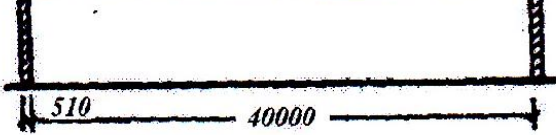
- А) комбинированного
- Б) наклонного
- В) наклонно-висячего
- Г) висячего

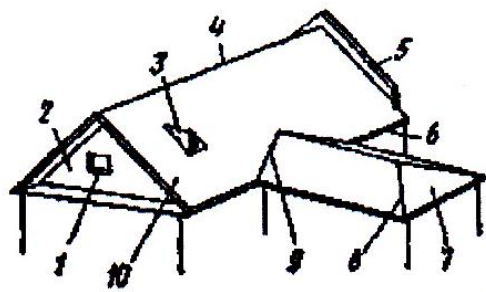
 <p>510 40000</p> <p>А) вантовое покрытие Б) свод В) купол Г) цилиндрическая оболочка</p>	<p>ПК-1</p>
 <p>1 элемент (1) деревянной лестницы -</p> <p>А) подкос Б) тетива В) подступенок Г) косоур</p>	<p>ПК-1</p>
<p>25. Элементы скатной крыши №5 - это:</p>  <p>А) фронтон Б) конёк В) щипец Г) вальма</p>	<p>ПК-1</p>

Ключ

№	1	2	3
1	А	А	Г
2	А	Г	А
3	Б	А	Б
4	Б	Г	В
5	Б	В	Б
6	Б	Б	А
7	В	В	Г
8	Б	В	Б
9	А	В	Г
10	В	Г	В
11	В	В	А
12	А	А	А
13	В	В	В
14	В	В	В
15	Г	В	А
16	Б	Б	Б
17	В	А	Г
18	В	А	В
19	А	В	В
20	Б	В	Б
21	А	А	А
22	Г	А	Г
23	А	Б	В
24	Г	Б	Б
25	В	Б	В