

Документ подписан простой электронной подписью
Информация о владельце:
ФИО: Игнатенко Виталий Иванович
Должность: Проректор по образовательной деятельности и молодежной политике
Дата подписания: 20.02.2025 11:30:48
Уникальный программный ключ:
a49ae343af5448d45d7e3e1e499659da8109ba78

Министерство науки и высшего образования РФ
Федеральное государственное бюджетное образовательное учреждение
высшего образования
«Заполярье» государственный университет им. Н. М. Федоровского»
ЗГУ

ФОНД ОЦЕНОЧНЫХ СРЕДСТВ
по дисциплине

«Начертательная геометрия и инженерная графика»

Факультет: горно-технологический ГТФ

Направление подготовки: 23.03.02 «Наземные транспортно-технологические комплексы»

Направленность (профиль): «Подъемно-транспортные, строительные машины и оборудование»

Уровень образования: бакалавриат

Кафедра «Технологические машины и оборудование»
наименование кафедры

Разработчик ФОС:

К.Т.Н., доцент

(должность, степень, ученое звание)

(подпись)

Лаговская Е.В.

(ФИО)

Оценочные материалы по дисциплине рассмотрены и одобрены на заседании кафедры, протокол № 9 от «20» 06 2024 г.

Заведующий кафедрой К.Т.Н., доцент Федоров А.А.

1. Перечень планируемых результатов обучения по дисциплине (модулю), соотнесенных с планируемыми результатами образовательной программы

Таблица 1 – Компетенции и индикаторы их достижения

Код и наименование компетенции	Индикаторы достижения
ОПК-1: Способен применять естественнонаучные и общетехнические знания, методы математического анализа и моделирования в профессиональной деятельности	ОПК-1.3: Способен применять общетехнические знания в профессиональной деятельности
ОПК-6: Способен участвовать в разработке технической документации с использованием стандартов, норм и правил, связанных с профессиональной деятельностью	ОПК-6.1: Способен участвовать в разработке конструкторской документации в области профессиональной деятельности и с учетом требований ЕСКД

Таблица 2 – Паспорт фонда оценочных средств

Контролируемые разделы (темы) дисциплины	Формируемая компетенция	Наименование оценочного средства	Показатели оценки
Основные положения	ОПК-1 ОПК-6	Список литературных источников по тематике, тестовые задания	Составление систематизированного списка использованных источников, решение теста
Начальные сведения о правилах оформления чертежа	ОПК-1 ОПК-6	Список литературных источников по тематике, тестовые задания	Составление систематизированного списка использованных источников, решение теста
Метод проекций: ортогональное проецирование	ОПК-1 ОПК-6	Список литературных источников по тематике, тестовые задания	Составление систематизированного списка использованных источников, решение теста
Образования и свойства комплексного чертежа: Трехкартинный комплексный чертеж	ОПК-1 ОПК-6	Список литературных источников по тематике, тестовые задания	Составление систематизированного списка использованных источников, решение теста
Аксонметрические проекции	ОПК-1 ОПК-6	Список литературных источников по тематике, тестовые задания	Составление систематизированного списка использованных источников, решение теста

Чертежи элементарных геометрических объектов. Метрические и позиционные задачи: относительное положение двух плоскостей	ОПК-1 ОПК-6	Список литературных источников по тематике, тестовые задания	Составление систематизированного списка использованных источников, решение теста
Преобразование чертежа	ОПК-1 ОПК-6	Список литературных источников по тематике, тестовые задания	Составление систематизированного списка использованных источников, решение теста
Кривые линии и инвариантные свойства их проекций	ОПК-1 ОПК-6	Список литературных источников по тематике, тестовые задания	Составление систематизированного списка использованных источников, решение теста
Развертка поверхностей	ОПК-1 ОПК-6	Список литературных источников по тематике, тестовые задания	Составление систематизированного списка использованных источников, решение теста
Основные правила нанесения размеров на чертеже	ОПК-1 ОПК-6	Список литературных источников по тематике, тестовые задания	Составление систематизированного списка использованных источников, решение теста
Отдельные геометрические построения	ОПК-1 ОПК-6	Список литературных источников по тематике, тестовые задания	Составление систематизированного списка использованных источников, решение теста
Изображения – виды, разрезы, сечения	ОПК-1 ОПК-6	Список литературных источников по тематике, тестовые задания	Составление систематизированного списка использованных источников, решение теста
Графические обозначения материалов	ОПК-1 ОПК-6	Список литературных источников по тематике, тестовые задания	Составление систематизированного списка использованных источников, решение теста
Разъемные соединения	ОПК-1 ОПК-6	Список литературных источников по тематике, тестовые задания	Составление систематизированного списка использованных источников, решение теста

Эскизы и чертежи деталей	ОПК-1 ОПК-6	Решение всех тестовых заданий по темам и КП	Решение всех тестовых заданий по темам
Разработка сборочного чертежа и чертежа общего вида	ОПК-1 ОПК-6	Список литературных источников по тематике, тестовые задания	Составление систематизированного списка использованных источников, решение теста
Схемы	ОПК-1 ОПК-6	Список литературных источников по тематике, тестовые задания	Составление систематизированного списка использованных источников, решение теста
Основные положения единой системы конструкторской документации (ЕСКД)	ОПК-1 ОПК-6	Список литературных источников по тематике, тестовые задания	Составление систематизированного списка использованных источников, решение теста
Экзамен (РГР) Зачет с оценкой (РГР)	ОПК-1 ОПК-6	Решение всех тестовых заданий по темам и заданий РГР и КП	Решение всех тестовых заданий по темам

2. Методические материалы, определяющие процедуры оценивания знаний, умений, навыков и (или) опыта деятельности, характеризующие процесс формирования компетенций

Методические материалы, определяющие процедуры оценивания знаний, умений, навыков и (или) опыта деятельности, представлены в виде технологической карты дисциплины (таблица 3).

Таблица 3 – Технологическая карта

	Наименование оценочного средства	Сроки выполнения	Шкала оценивания	Критерии оценивания
<i>Промежуточная аттестация в 1 семестре в форме «Экзамен»</i>				
	Тестовые задания	В течение обучения по дисциплине	от 0 до 5 баллов	от 2 до 5 баллов
	ИТОГО:	-	___ баллов	-

	Наименование оценочного средства	Сроки выполнения	Шкала оценивания	Критерии оценивания
<i>Промежуточная аттестация во 2 семестре форме «Зачет с оценкой»</i>				
	Тестовые задания	В течение обучения по дисциплине	от 0 до 5 баллов	от 2 до 5 баллов
	ИТОГО:	-	___ баллов	-

Типовые контрольные задания или иные материалы, необходимые для оценки знаний, умений, навыков и (или) опыта деятельности, характеризующие процесс формирования компетенций в ходе освоения образовательной программы

Задания для текущего контроля и промежуточной аттестации

Задания для текущего контроля и сдачи экзамена/зачета с оценкой по дисциплине

ОЦЕНОЧНОЕ СРЕДСТВО

(тестирование)

Вариант 1

1. Комплекс государственных стандартов, устанавливающих взаимосвязанные нормы и правила по разработке, оформлению и обращению конструкторской документации, разрабатываемой и применяемой на всех стадиях жизненного цикла изделия (при проектировании, изготовлении, эксплуатации, ремонте и др.) называют:

- А) СТП – стандарты предприятия;
- Б) ОСТ – стандарты отрасли;
- В) ГОСТ – государственные стандарты;
- Г) ЕСКД – единой системой конструкторской документации.

2. К масштабу уменьшения относится:

- А) 1:2; 1:2,5; 1:4; 1:5; 1:10; 1:15; 1:20; 1:25 и т.д.
- Б) 1:1; 2:2; 3:3; 4:4 и т.д.
- В) 2:1; 2,5:1; 4:1; 5:1; 10:1; 20:1; 40:1; 50:1; 100:1 и т.д.
- Г) 1:3; 1:6; 1:7; 1:9; 1:11 и т.д.

3. Какие проставляются размеры при выполнении чертежа в масштабе, отличном от 1:1?

- А) те размеры, которые имеет изображение на чертеже;
- Б) увеличение в два раза;
- В) независимо от масштаба изображения ставятся реальные размеры изделия;
- Г) размеры должны быть увеличены или уменьшены в соответствии с масштабом.

4. В соответствии с ГОСТ 2.304-81 шрифты типа А и Б выполняются?

- А) без наклона и с наклоном 60°;
- Б) без наклона и с наклоном 75°;
- В) только без наклона;
- Г) только с наклоном около 75°.

5. На каком расстоянии от контура рекомендуется проводить размерные линии?

- А) не менее 10 мм;
- Б) от 7 до 10 мм;
- В) от 6 до 10 мм;
- Г) от 1 до 5 мм.

6. В каком случае показано правильное расположение центровых линий окружностей?

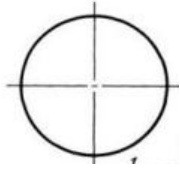

A)

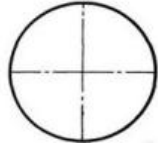

Б)



В)

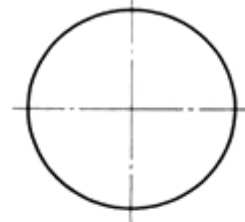

Г)

7. Укажите правильный вариант нанесения штриховки:

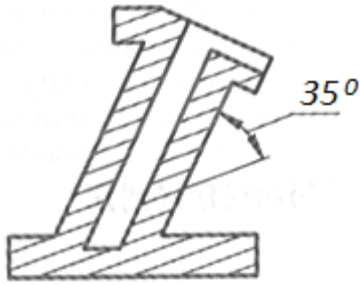

A)



Б)

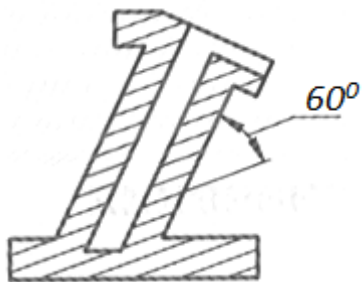

В)

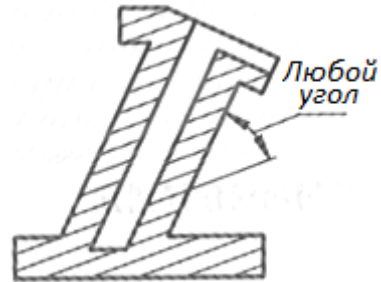

Г)

8. На чертежах камень естественный имеет следующее графическое обозначение:

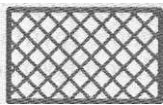

A)

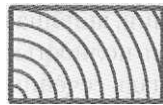

Б)

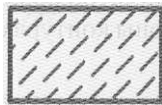

В)

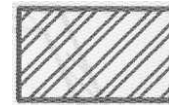

Г)

9. На чертежах дерево, рассеченное вдоль волокон, имеет следующее графическое обозначение



A)

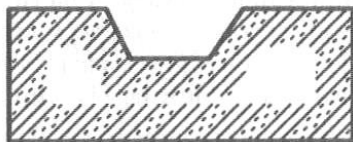

Б)

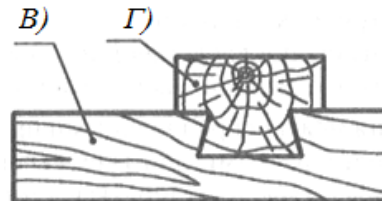

В)

Г)

10. Напишите номера видов сверху, соответствующие главным видам деталей

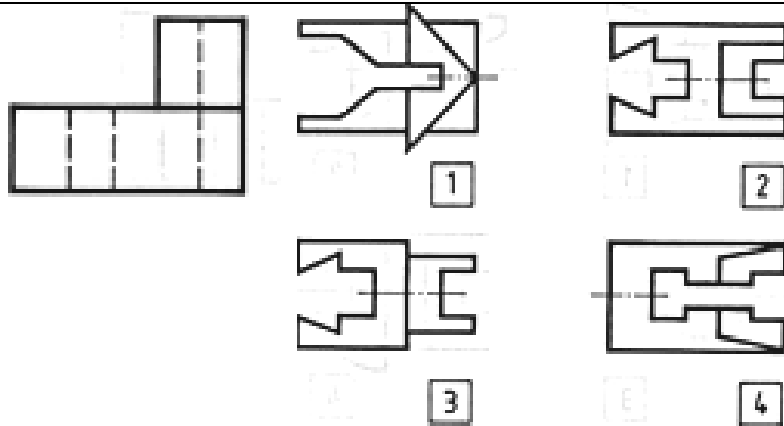

- А) 1, 2, 3
- Б) 2, 3, 4
- В) 1, 3, 4
- Г) 1, 2, 4

11. Напишите номер рационально выполненного чертежа детали, представленного на аксонометрической проекции

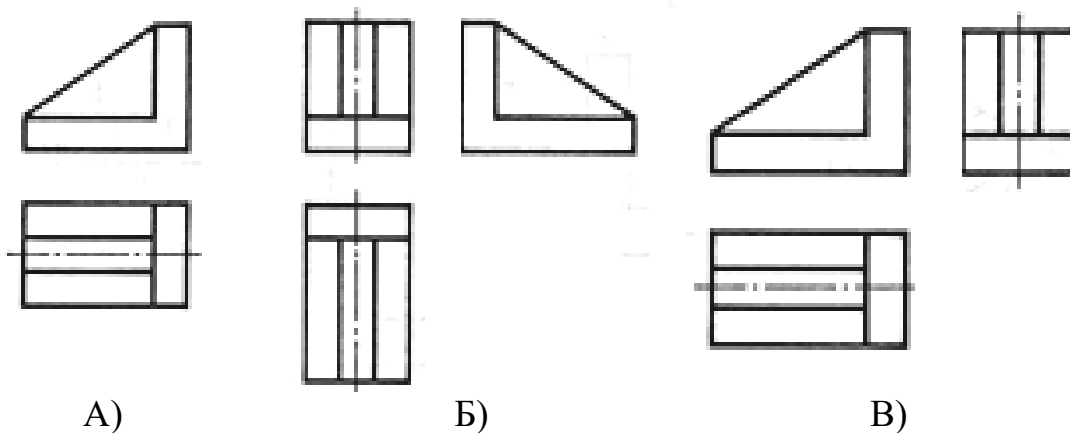
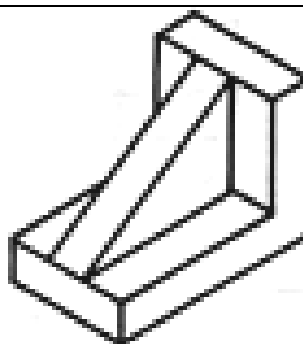

Г) Нет правильного ответа

12. Напишите номер чертежа, на котором верно проставлены размеры конструктивных элементов (выступа и выреза)

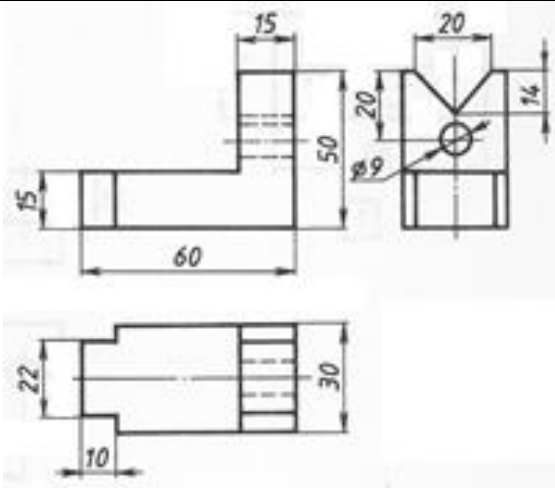

А)

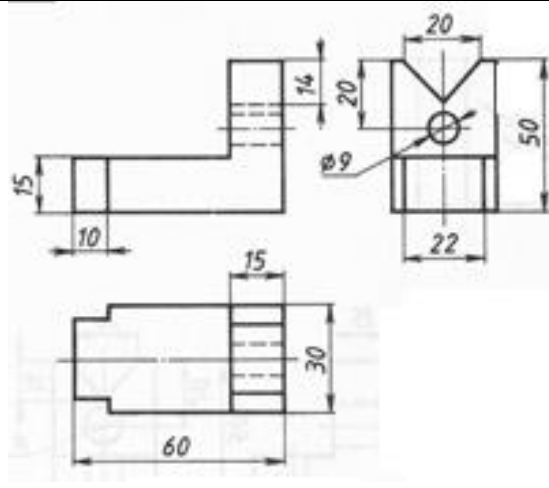

Б)

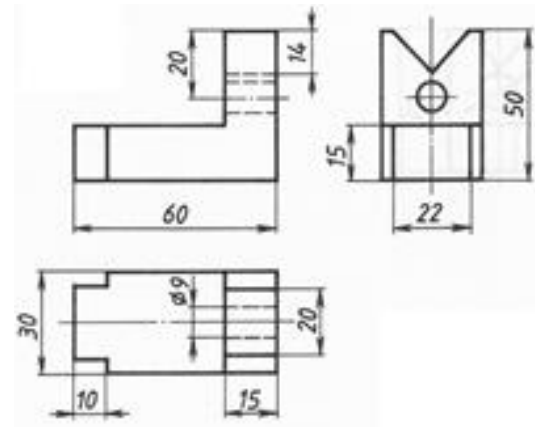

В)

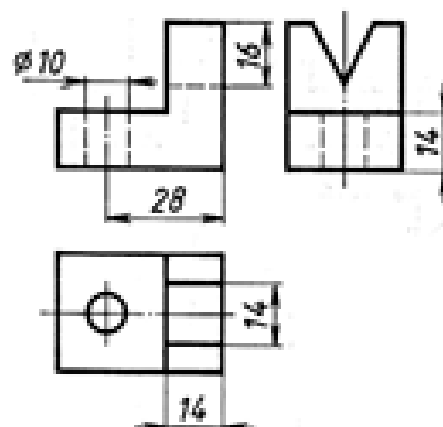

Г)

13. Укажите номер изображения детали, соответствующего её описанию:

- деталь имеет одну плоскость симметрии;
- выполнена из заготовки призматической формы;
- имеет два полупризматических паза, паз и отверстие призматической формы.

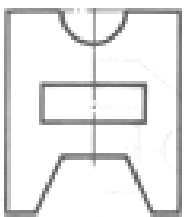

А)

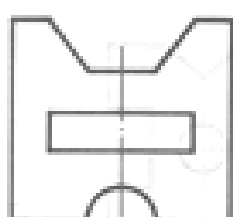

Б)

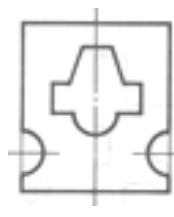

В)

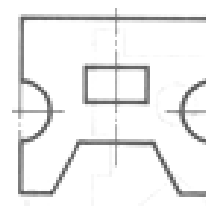

Г)

14. Запишите цифрой и буквой соответствие вида спереди виду сверху:

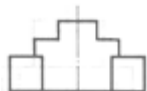

1)

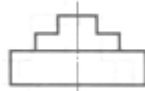

2)



3)

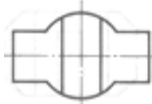

а)

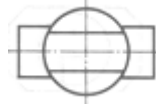

б)

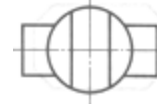

в)

- А) 1а;
- Б) 1в;
- В) 2в;
- Г) 3б.

15. Найдите чертеж, соответствующий детали, полученной в результате преобразования исходной формы:

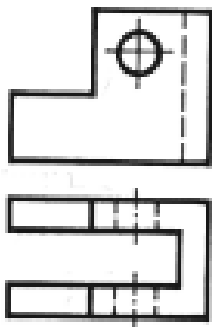
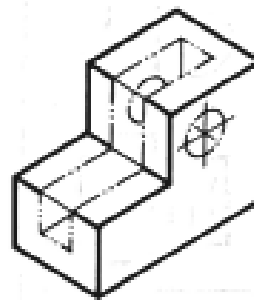

А)

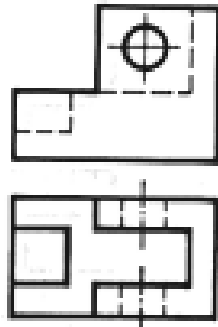

Б)

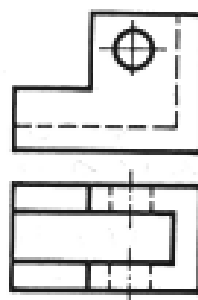

В)

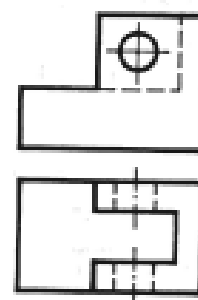

Г)

16. В прямоугольной изометрической проекции угол между аксонометрическими осями составляет:

- А) 30°;
- Б) 45°;
- В) 90°;
- Г) 120°.

17. В диаметрической проекции по оси x откладываются следующие размеры:

- А) Действительные
- Б) Уменьшенные в 2 раза
- В) Увеличенные в 2 раза
- Г) Уменьшенные в 3 раза.

18. По изображению на чертеже ниже определите наглядное изображение детали и ее название

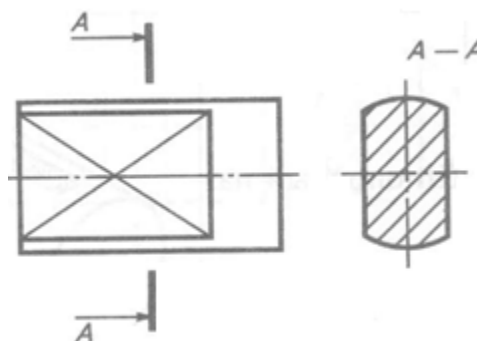

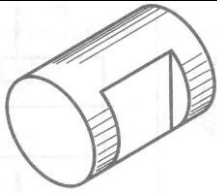

А) Лыска

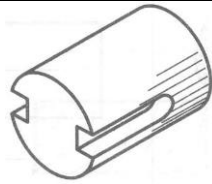

Б) Шпоночные пазы

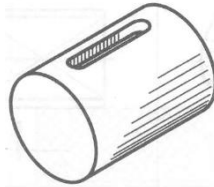

В) Шпоночный паз

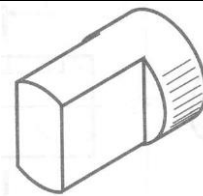

Г) Лыски

19. Найдите правильное изображение выполненного сечения

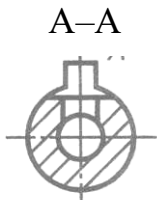
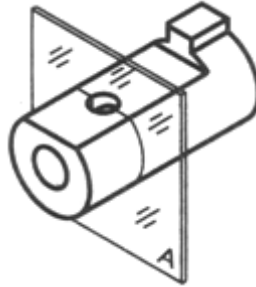

А)

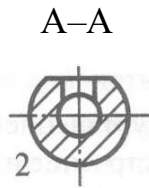

Б)

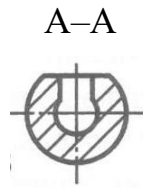

В)

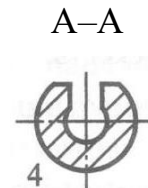

Г)

20. Укажите вид сварного соединения, представленного на рисунке

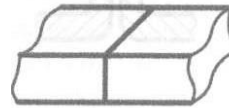

- А) Стыковое
- Б) Угловое
- В) Тавровое
- Г) Нахлесточное

21. Какой вид шва представлен на рисунке

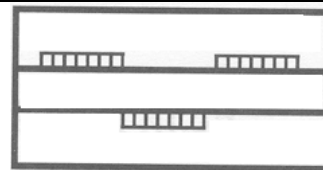

- А) Сплошной
- Б) Прерывистый
- В) Цепной
- Г) Шахматный

22. К соединению болтом относят:

- А) на рис. а;
- Б) на рис. б;
- В) на рис. в;
- Г) на рис. а и на рис. б.

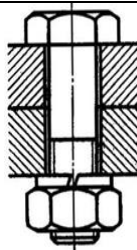

а)

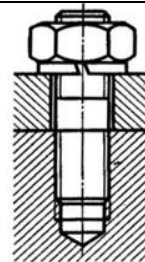

б)

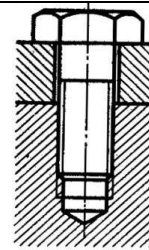

в)

23. Какой тип резьбы представлен на рис. в)?

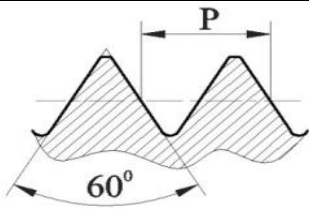

а)

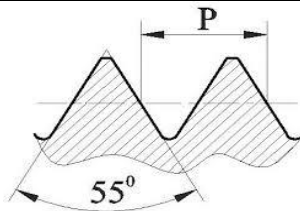

б)

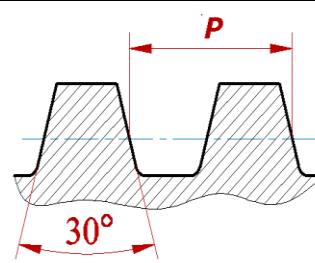

в)

- А) трапецидальная;
- Б) треугольная;
- В) упорная;
- Г) трубная.

24. Укажите правильное изображение резьбы на стержне

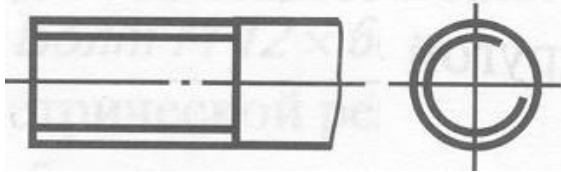

а)

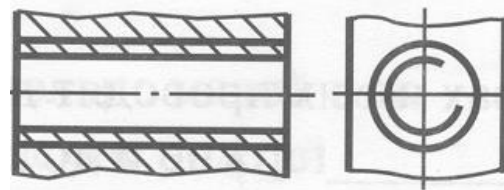

б)

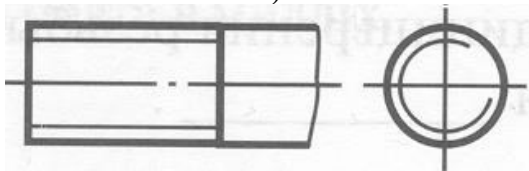

в)

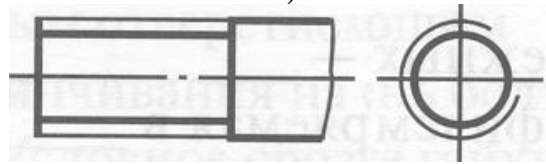

г)

- А) на рис. а;
- Б) на рис. б;
- В) на рис. в;
- Г) на рис. г.

25. По наглядному изображению сборочной единицы найти чертеж детали поз. 1.

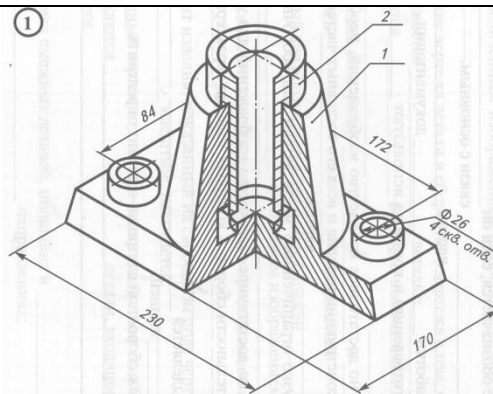

Высота подпятника — 150 мм.

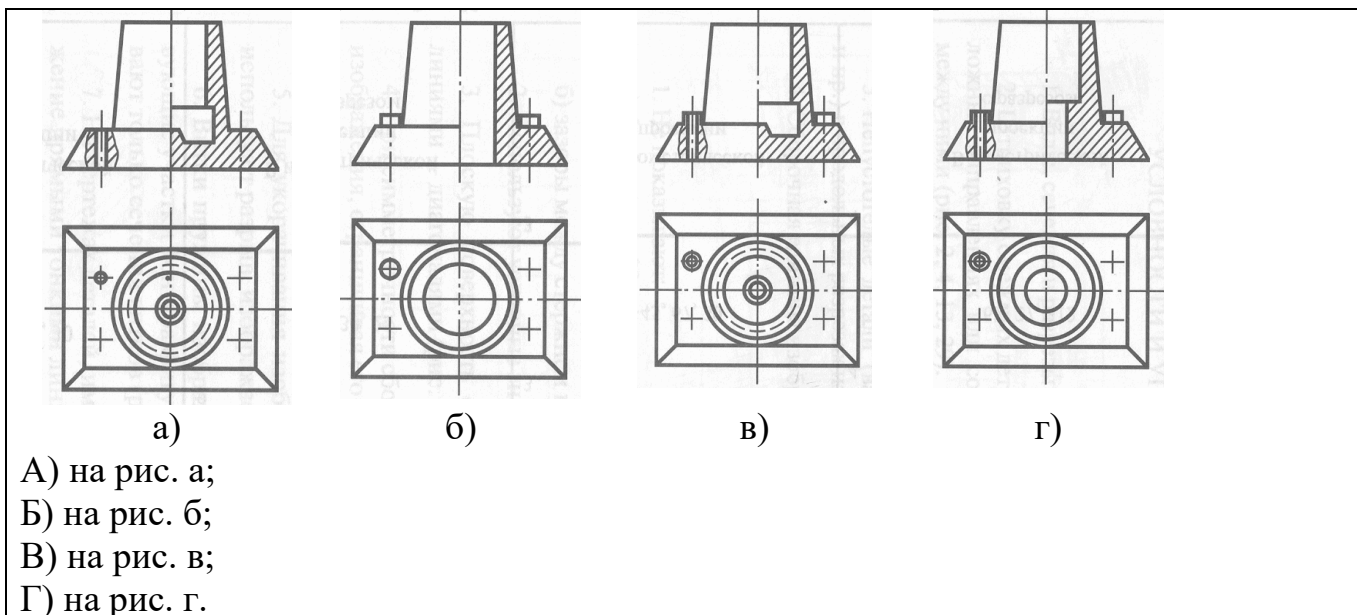

ОЦЕНОЧНОЕ СРЕДСТВО
(тестирование)

Вариант 2

1. Документ, содержащий изображение сборочной единицы и другие данные, необходимые для её сборки (изготовления) и контроля называется:

- А) чертёж детали;
- Б) сборочный чертёж;
- В) чертёж общего вида;
- Г) теоретический чертёж.

2. Каким отрезком будет изображена линейка длиной 100 мм на чертеже в масштабе 1:2

- А) 50 мм;
- Б) 100 мм;
- В) 10 см;
- Г) 200 мм.

3. Какие проставляются размеры при выполнении чертежа в масштабе, отличном от 4:1?

- А) те размеры, которые имеет изображение на чертеже;
- Б) увеличение в четыре раза;
- В) независимо от масштаба изображения ставятся реальные размеры изделия;
- Г) размеры должны быть увеличены или уменьшены в соответствии с масштабом.

4. В соответствии с ГОСТ 2.304-81 шрифт типа Ас наклоном выполняется...

- А) с наклоном 30°;
- Б) с наклоном 60°;
- В) с наклоном 75°;
- Г) с наклоном 60° или наклоном 75°.

5. Длина стрелки на чертежах должна быть...

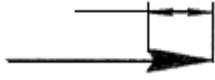

- А) 2 мм;
- Б) более 2,5 мм;
- В) 5 мм;
- Г) от 2 до 5 мм.

6. Какой способ нанесения размера на чертеже является правильным:

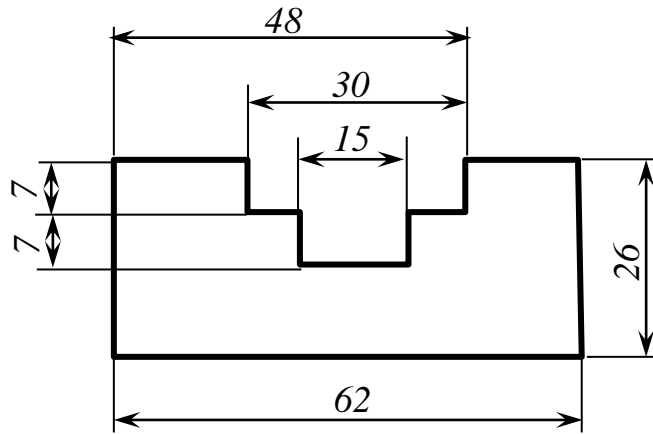

а)

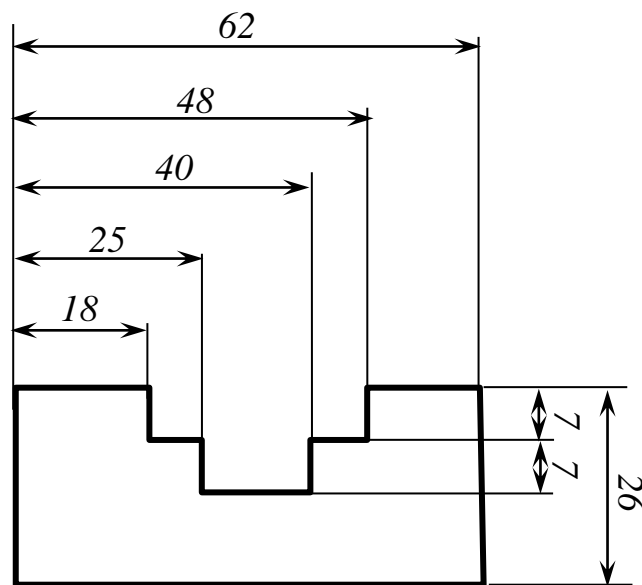

б)

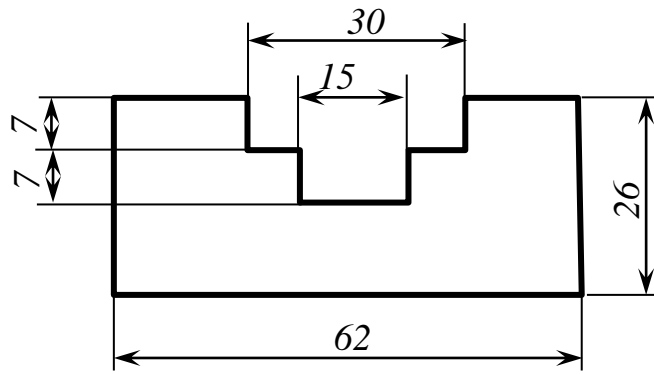

В)

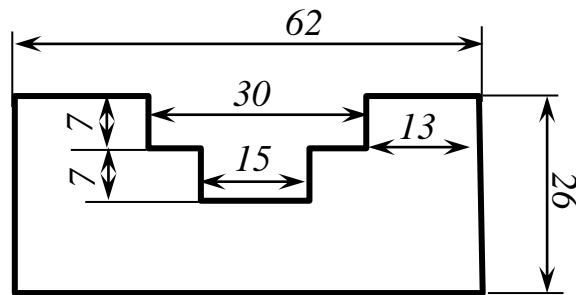

Г)

- А) на рис. а;
 Б) на рис. б;
 В) на рис. в;
 Г) на рис. г.

7. Укажите правильный вариант нанесения штриховки:

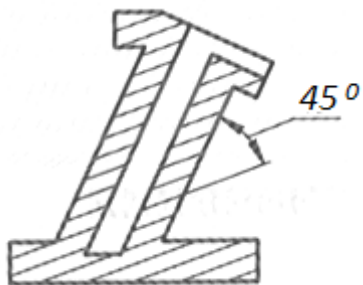

А)

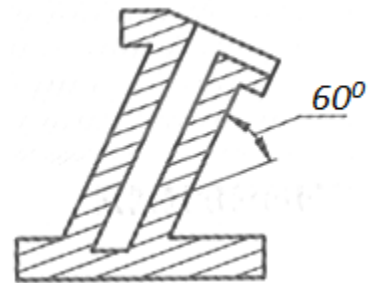

Б)

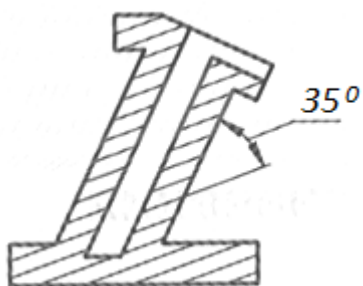

В)



Г)

8. На чертежах стекло и другие прозрачные материалы имеют следующее графическое обозначение:

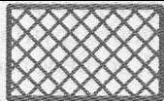

а)

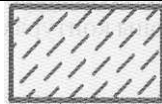

б)



в)



г)

- А) на рис. а;
 Б) на рис. б;
 В) на рис. в;
 Г) на рис. г.

9. На чертежах насыпной грунт имеет следующее графическое обозначение, представленное:



а)

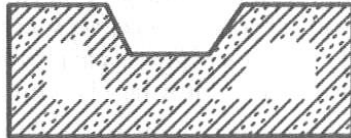

б)

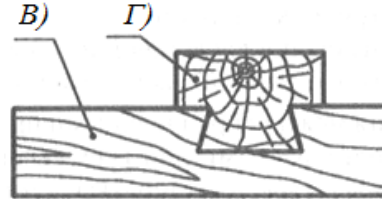

- А) на рис. а;
 Б) на рис. б;
 В) на рис. в;
 Г) на рис. г.

10. Напишите номера видов сверху, соответствующие главным видам деталей

- А) 1, 2, 3
 Б) 2, 3, 4
 В) 1, 2, 4
 Г) 1, 3, 4

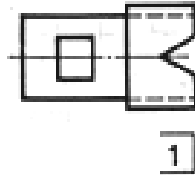
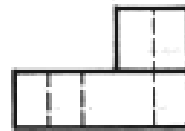

1

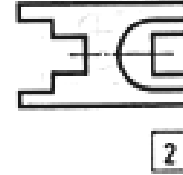

2

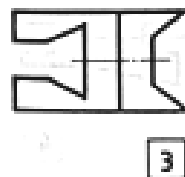

3

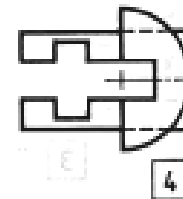

4

11. Напишите номер рационально выполненного чертежа детали, представленного на аксонометрической проекции

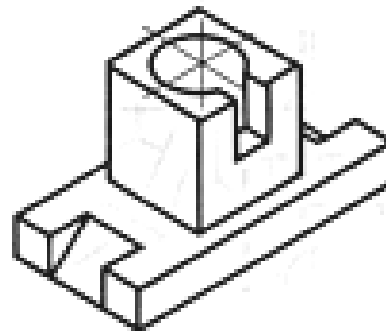

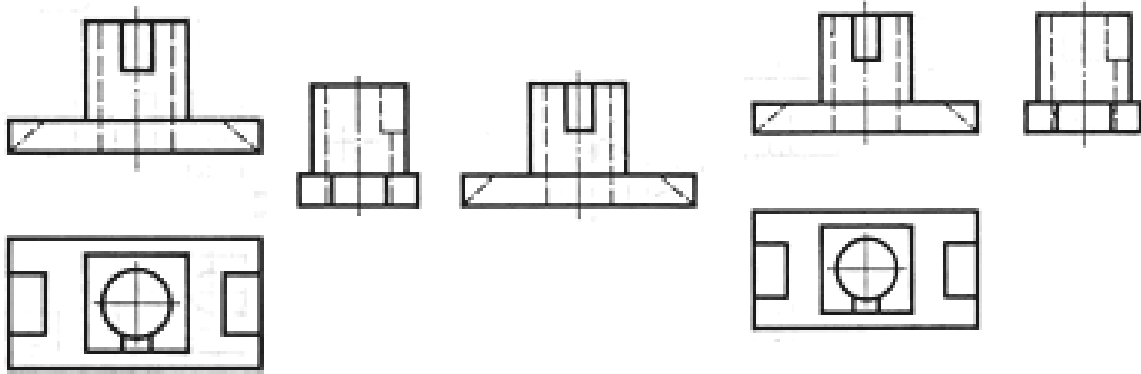

а)

б)

в)

А) на рис. а;

Б) на рис. б;

В) на рис. в;

Г) нет правильного ответа.

12. Напишите номер чертежа, на котором верно проставлены размеры конструктивных элементов (срезов и отверстия)

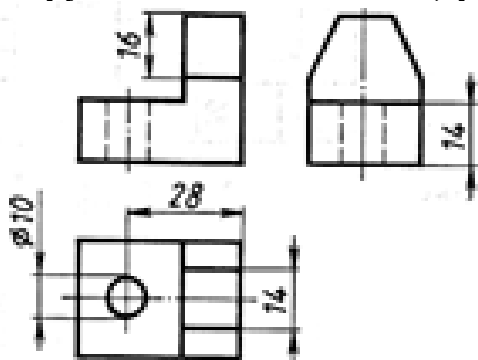

а)

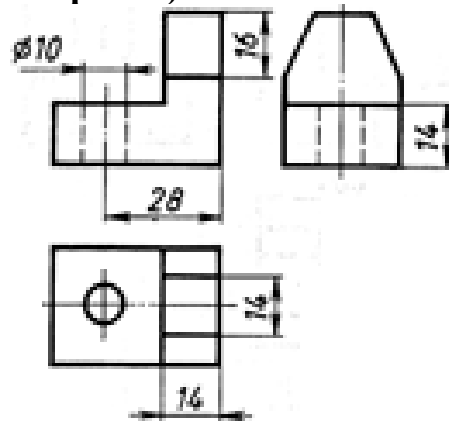

б)

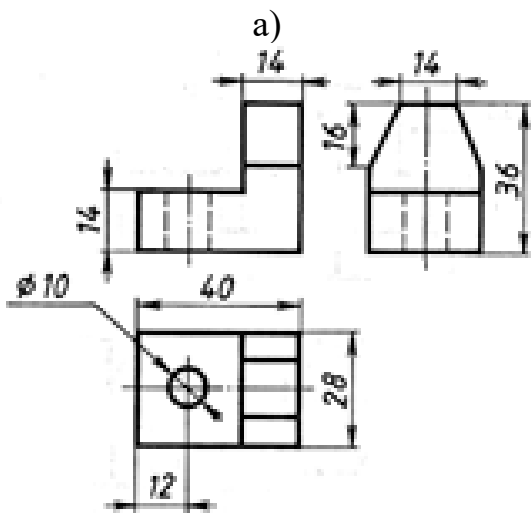

в)

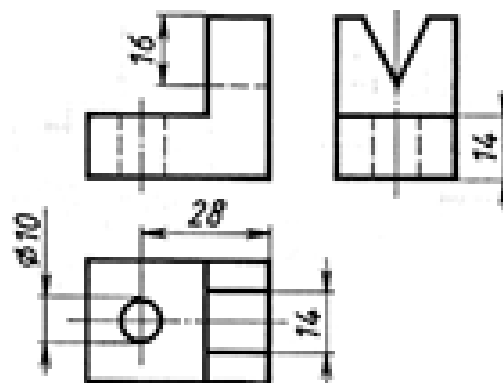

г)

А) на рис. а;

Б) на рис. б;

В) на рис. в;

Г) на рис. г.

13. Укажите номер изображения детали, соответствующего её описанию:

- деталь имеет одну плоскость симметрии;
- выполнена из заготовки призматической формы;
- имеет два среза, сквозной паз в виде прямоугольной призмы и два цилиндрических отверстия

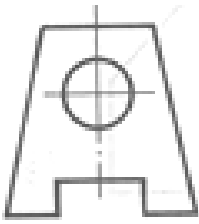

а)

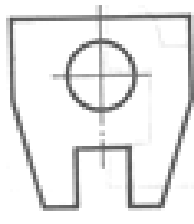

б)

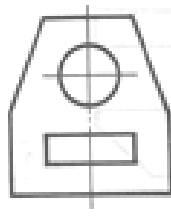

в)

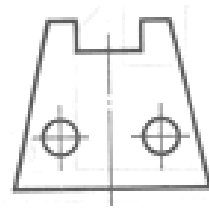

г)

А) на рис. а;

Б) на рис. б;

В) на рис. в;

Г) на рис. г.

14. Запишите цифрой и буквой соответствие вида спереди виду сверху:

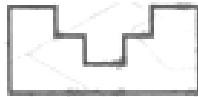

1)

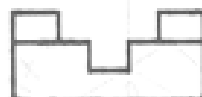

2)

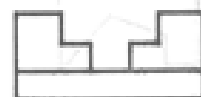

3)

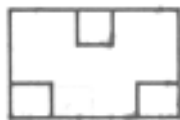

а)

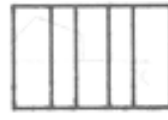

б)

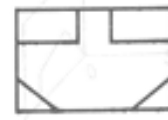

в)

А) 2а

Б) 3б

В) 2б

Г) 1б

15. Найдите чертеж, соответствующий детали, полученной в результате преобразования исходной формы:

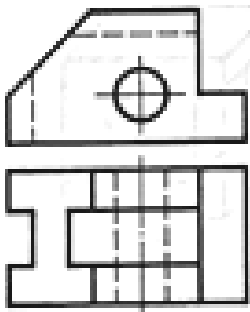
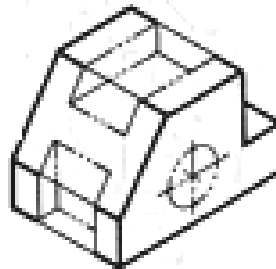

а)

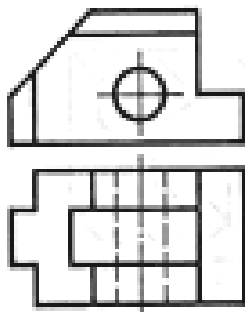

б)

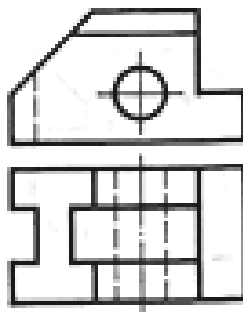

в)

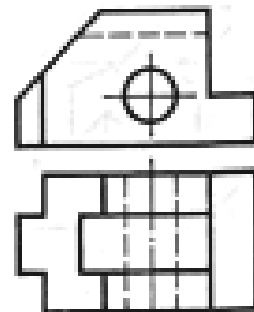

г)

А) на рис. а;

Б) на рис. б;

В) на рис. в;

Г) на рис. г.

16. Во фронтальной диаметрической проекции угол между осями z и y составляет:

- А) 45° ;
- Б) 90° ;
- В) 120° ;
- Г) 135° .

17. В диаметрической проекции по оси z откладываются следующие размеры:

- А) Действительные
- Б) Уменьшенные в 2 раза
- В) Увеличенные в 2 раза
- Г) Уменьшенные в 3 раза.

18. По изображению на чертеже ниже определите наглядное изображение детали и ее название

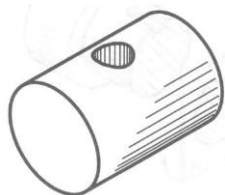
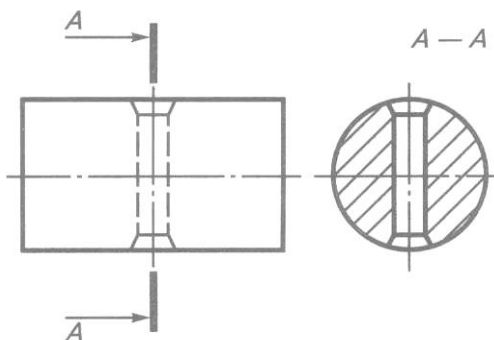

а) Цилиндрическое отверстие сквозное

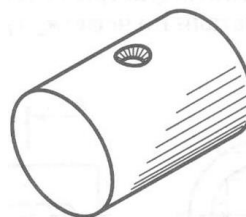

б) Цилиндрическое отверстие сквозное с фасками

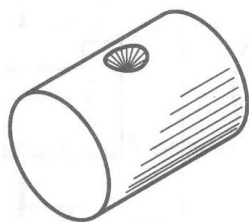

в) Засверловка коническая

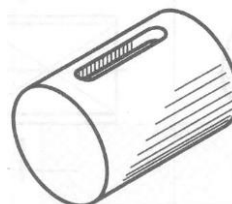

г) Шпоночный паз

- А) на рис. а;
- Б) на рис. б;
- В) на рис. в;
- Г) на рис. г.

19. Найдите правильное изображение выполненного сечения

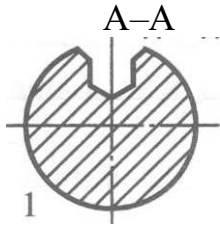
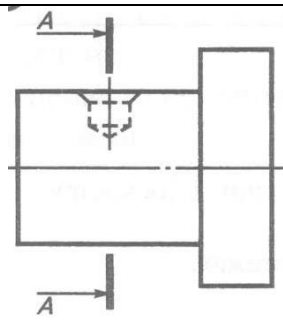

а)

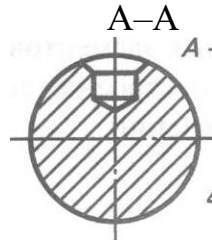

б)

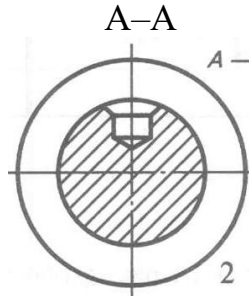

в)

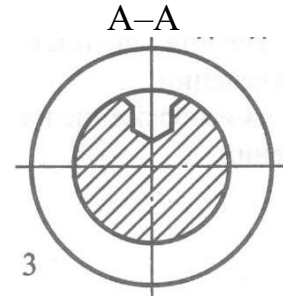

г)

- А) на рис. а;
 Б) на рис. б;
 В) на рис. в;
 Г) на рис. г.

20. К резьбовому соединению винтом относят:

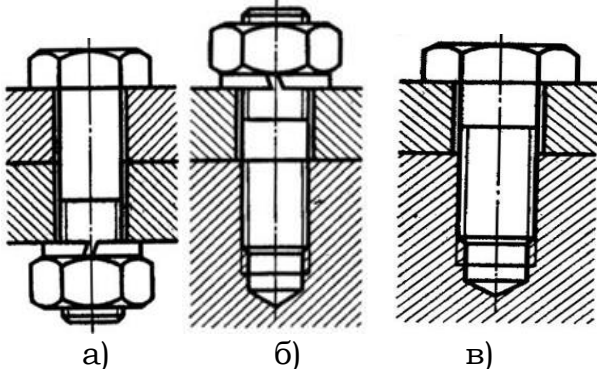

а)

б)

в)

- А) На рис. а
 Б) На рис. б
 В) На рис. в
 Г) На рис. а и на рис. б.

21. Укажите вид сварного соединения, представленного на рисунке

- А) Стыковое
 Б) Угловое
 В) Тавровое
 Г) Нахлесточное

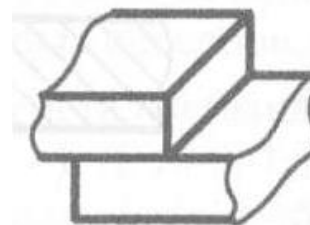

22. Какой вид шва представлен на рисунке

- А) Сплошной
- Б) Прерывистый
- В) Цепной
- Г) Шахматный

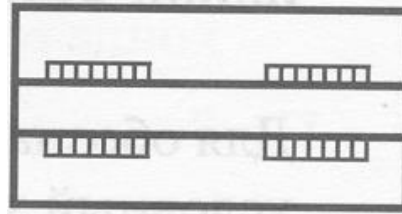

23. Какой тип резьбы представлен на рис. а)

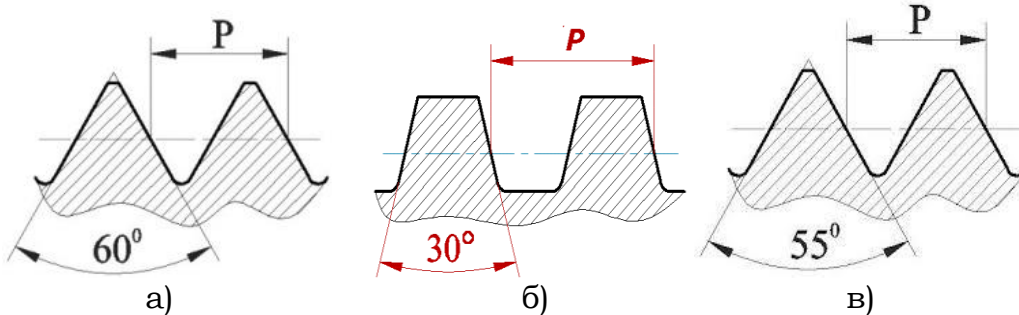

- А) Круглая
- Б) Трапецеидальная
- В) Треугольная
- Г) Упорная

24. Укажите правильное изображение резьбы в отверстии

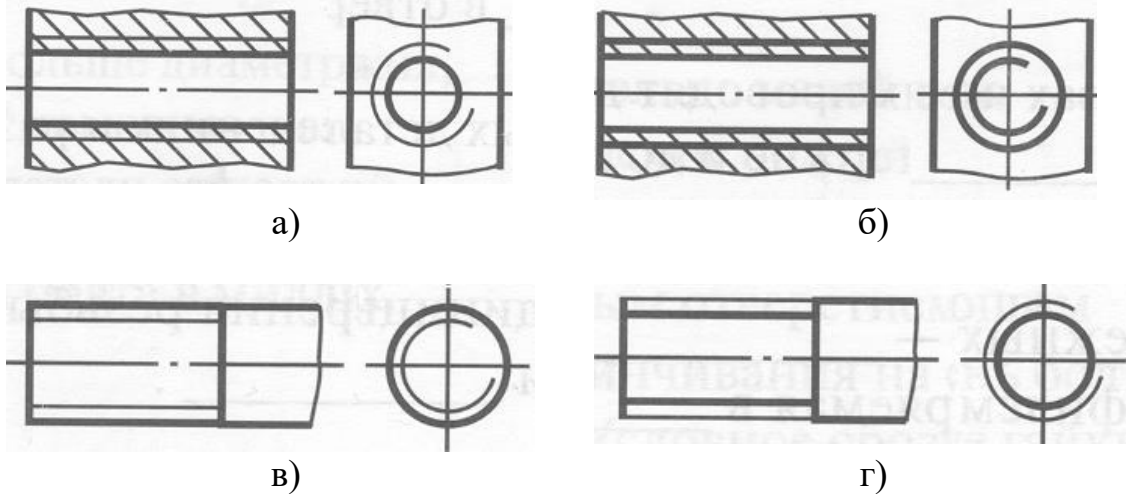

- А) на рис. а;
- Б) на рис. б;
- В) на рис. в;
- Г) на рис. г.

25. По наглядному изображению сборочной единицы найти чертеж детали поз. 2.

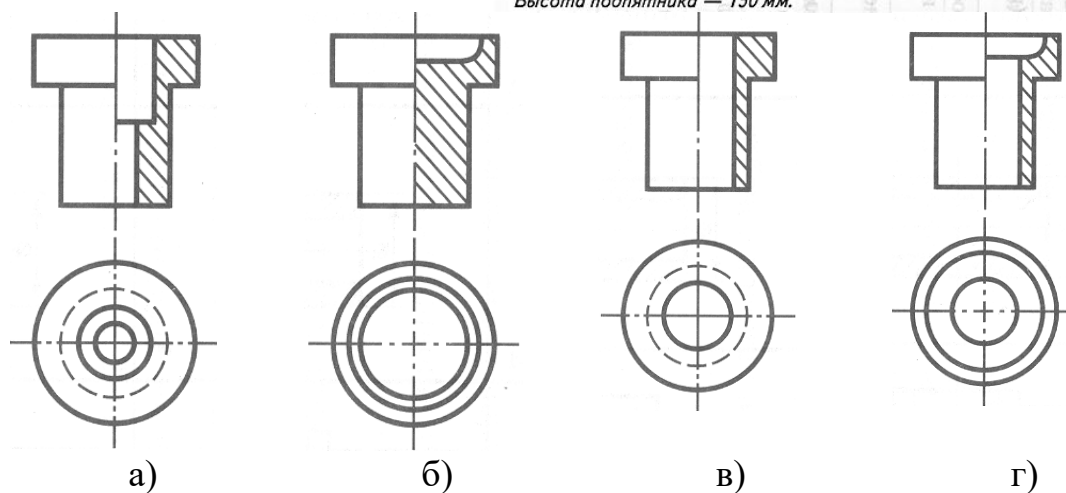
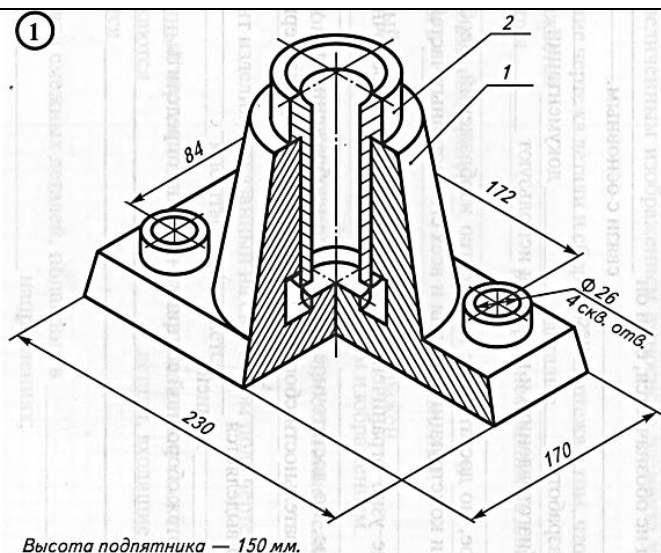

- А) на рис. а;
 Б) на рис. б;
 В) на рис. в;
 Г) на рис. г.

ОЦЕНОЧНОЕ СРЕДСТВО
(тестирование)

Вариант 3

1. Основной документ, содержащий изображение детали и другие данные, необходимые для её изготовления и контроля называется:

- А) чертеж детали;
 Б) сборочный чертеж;
 В) чертеж общего вида;
 Г) теоретический чертеж.

2. К масштабу увеличения относится:

- А) 1:2; 1;2,5; 1:4; 1:5; 1:10; 1:15; 1:20; 1:25 и т.д.
 Б) 1:1; 2:2; 3:3; 4:4 и т.д.
 В) 2:1; 2,5:1; 4:1; 5:1; 10:1; 20:1; 40:1; 50:1; 100:1 и т.д.
 Г) 1:3; 1:6; 1:7; 1:9; 1:11 и т.д.

3. Какие проставляются размеры при выполнении чертежа в масштабе 1:2?

- А) те размеры, которые имеет изображение на чертеже;
- Б) увеличение в два раза;
- В) независимо от масштаба изображения ставятся реальные размеры изделия;
- Г) размеры должны быть увеличены или уменьшены в соответствии с масштабом.

4. В соответствии с ГОСТ 2.304-81 шрифт типа Б с наклоном выполняется...

- А) с наклоном 30° ;
- Б) с наклоном 60° ;
- В) с наклоном 75° ;
- Г) с наклоном 60° или наклоном 75° .

5. Выносная линия должна выходить за размерную...

- А) не менее 10 мм;
- Б) от 7 до 10 мм;
- В) от 6 до 10 мм;
- Г) от 1 до 5 мм.

6. В каком случае показано правильное расположение центровых линий окружностей?

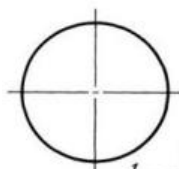

А)



Б)



В)

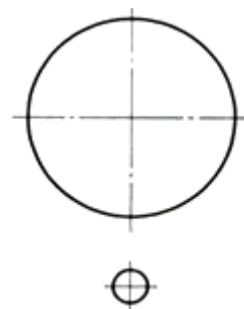

Г)

7. Какой способ нанесения размера на чертеже является правильным:

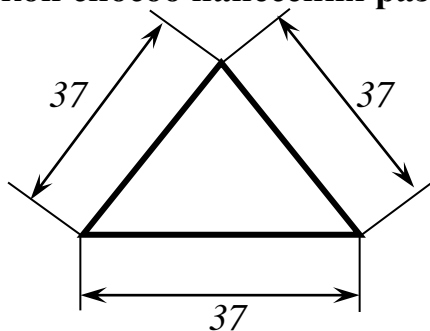

а)

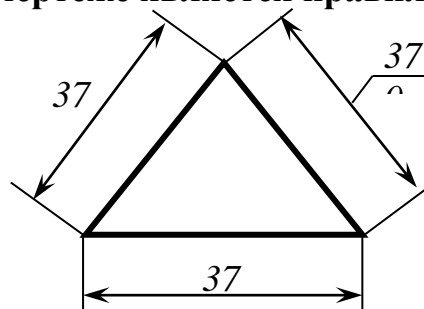

б)

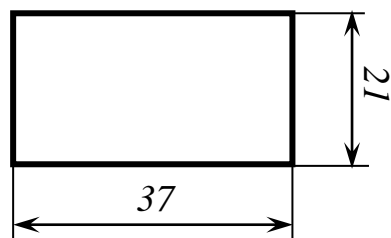

в)

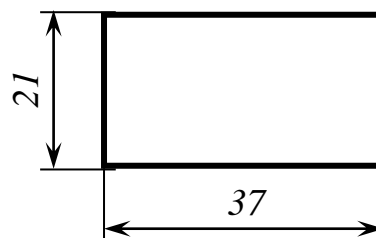

г)

- А) на рис. а;
- Б) на рис. б;
- В) на рис. в;
- Г) на рис. г.

8. На чертежах стекло и другие прозрачные материалы имеют следующее графическое обозначение:



а)

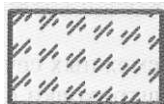

б)

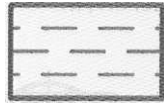

в)

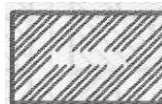

г)

- А) на рис. а;
- Б) на рис. б;
- В) на рис. в;
- Г) на рис. г.

9. На чертежах сетка имеет следующее графическое обозначение представленное:



а)

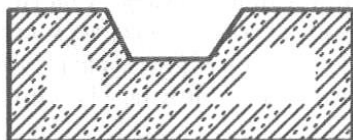

б)

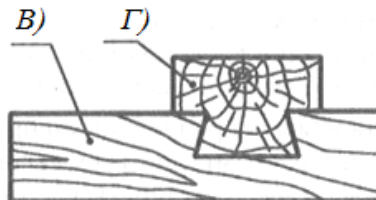

в)

г)

- А) на рис. а;
- Б) на рис. б;
- В) на рис. в;
- Г) на рис. г.

10. Напишите номера видов сверху, соответствующие главным видам деталей

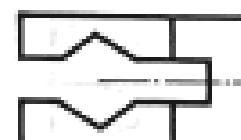
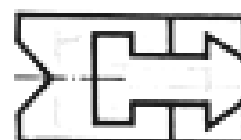
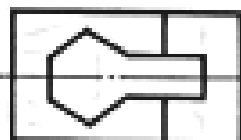
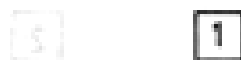
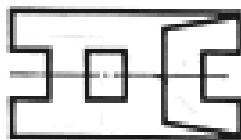
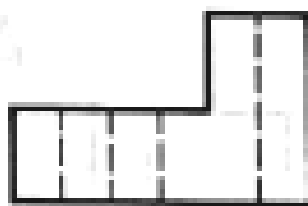

- А) на рис. 1;
- Б) на рис. 2;
- В) на рис. 3;
- Г) на рис. 4.

11. Напишите номер рационально выполненного чертежа детали, представленного на аксонометрической проекции

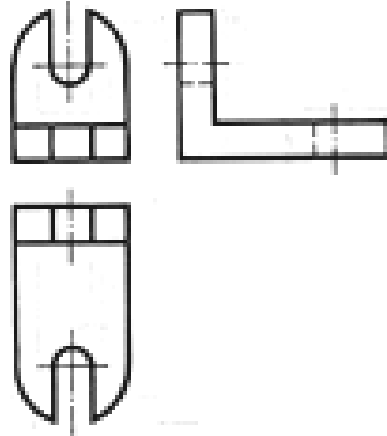
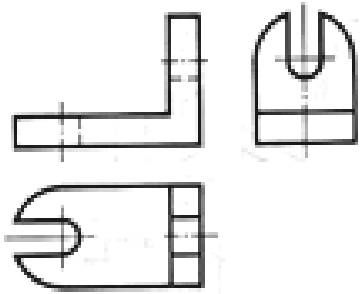
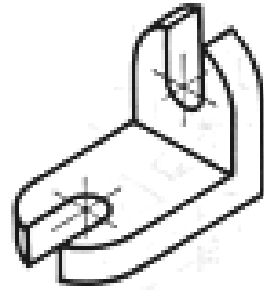

а)

б)

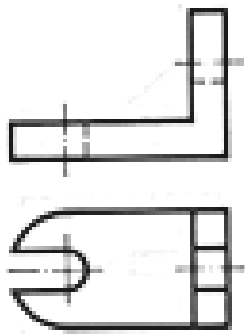

в)

- А) на рис. а;
- Б) на рис. б;
- В) на рис. в;
- Г) нет правильного ответа.

12. Напишите номер чертежа, на котором верно проставлены размеры конструктивных элементов (выреза и отверстия)

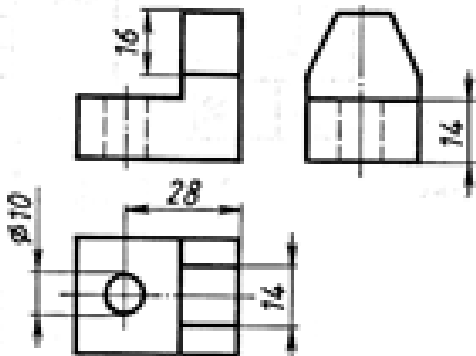

а)

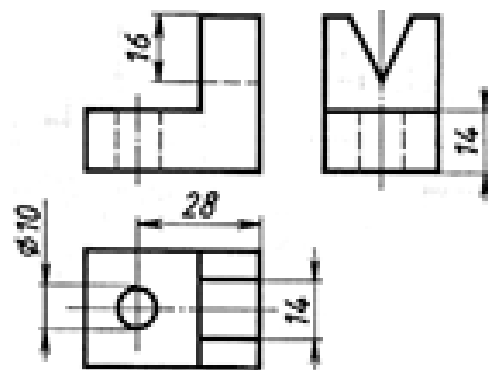

б)

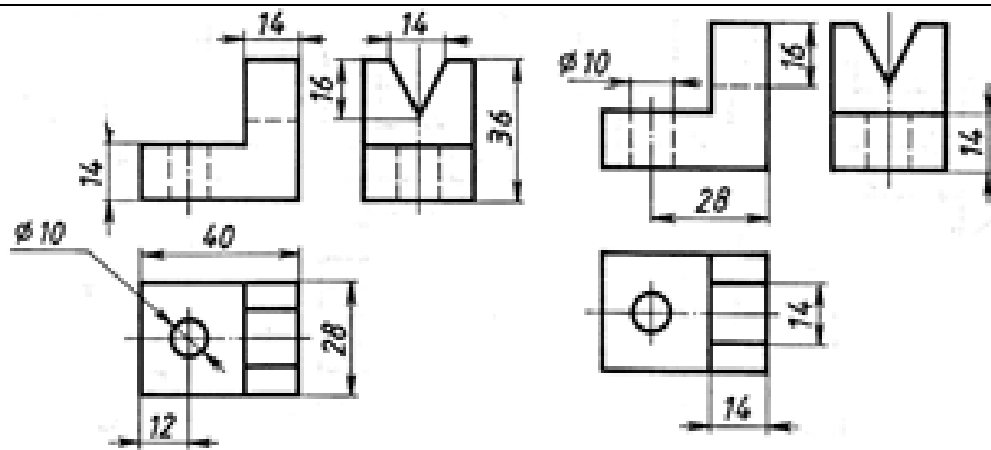

в)

г)

- А) на рис. а;
- Б) на рис. б;
- В) на рис. в;
- Г) на рис. г.

13. Укажите номер изображения детали, соответствующего её описанию:

- деталь имеет одну плоскость симметрии;
- выполнена из заготовки призматической формы;
- имеет два среза, паз полуцилиндрической формы и сквозное отверстие в виде параллелепипеда.

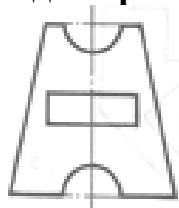

а)

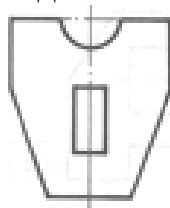

б)



в)

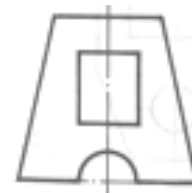

г)

- А) на рис. а;
- Б) на рис. б;
- В) на рис. в;
- Г) на рис. г.

14. Запишите цифрой и буквой соответствие вида спереди виду сверху:

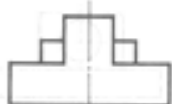

1)

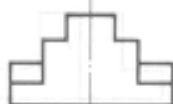

2)

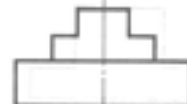

3)



а)

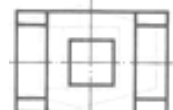

б)



в)

А) 2а

- Б) 16
- В) 3а
- Г) 26

15. Найдите чертеж, соответствующий детали, полученной в результате преобразования исходной формы:

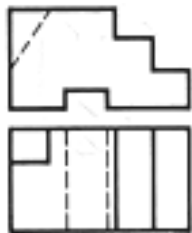
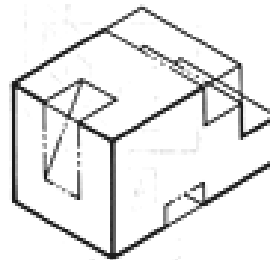

а)

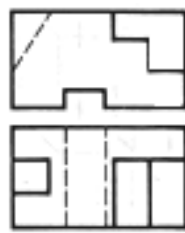

б)

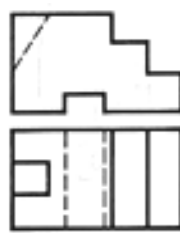

в)



г)

- А) на рис. а;
- Б) на рис. б;
- В) на рис. в;
- Г) на рис. г.

16. Во фронтальной диаметрической проекции угол между осями x и y составляет:

- А) 45° ;
- Б) 90° ;
- В) 120° ;
- Г) 135° .

17. В диаметрической проекции по оси y откладываются следующие размеры:

- А) Действительные
- Б) Уменьшенные в 2 раза
- В) Увеличенные в 2 раза
- Г) Уменьшенные в 3 раза.

18. По изображению на чертеже ниже определите наглядное изображение детали и ее название

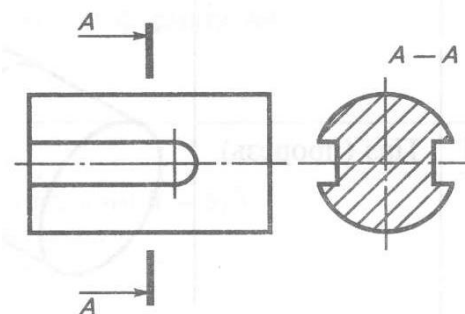

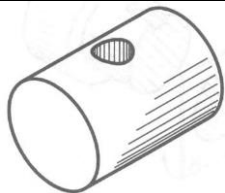

а) Цилиндрическое отверстие сквозное

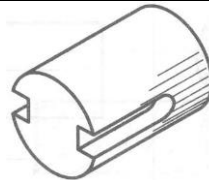

б) Шпоночные пазы

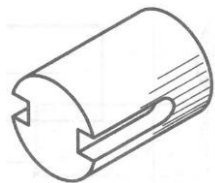

в) Шпоночный паз

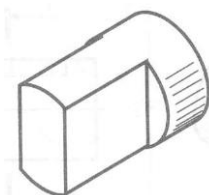

г) Лыски

- А) на рис. а;
- Б) на рис. б;
- В) на рис. в;
- Г) на рис. г.

19. Найдите правильное изображение выполненного сечения

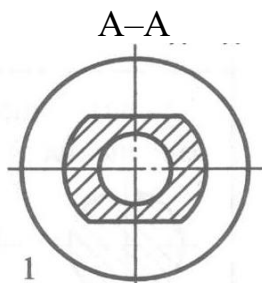
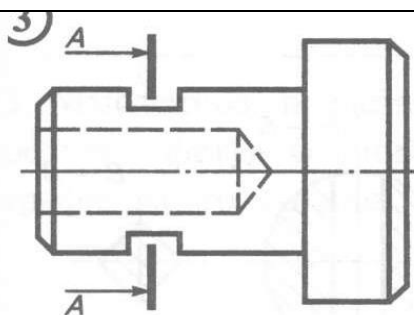

а)

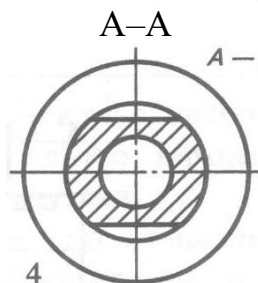

б)

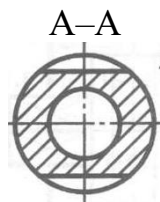

в)

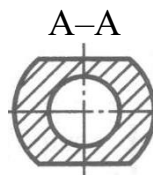

г)

- А) на рис. а;
- Б) на рис. б;
- В) на рис. в;
- Г) на рис. г.

20. Укажите вид сварного соединения, представленного на рисунке

- А) Стыковое
- Б) Угловое
- В) Тавровое
- Г) Нахлесточное

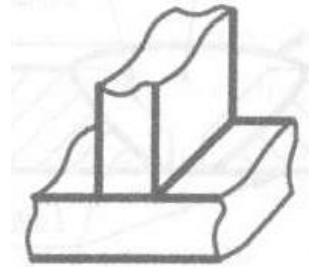

21. Какой вид шва представлен на рисунке

- А) Сплошной
- Б) Прерывистый
- В) Цепной
- Г) Шахматный

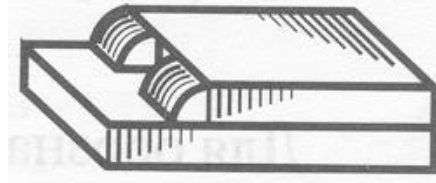

22. К соединению шпилькой относят соединение представленное:

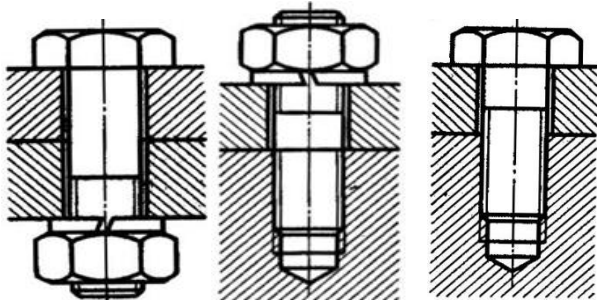

а) б) в)

- А) На рис. а
- Б) На рис. б
- В) На рис. в
- Г) На рис. а и на рис. б

23. Какой тип резьбы представлен на рис. б)

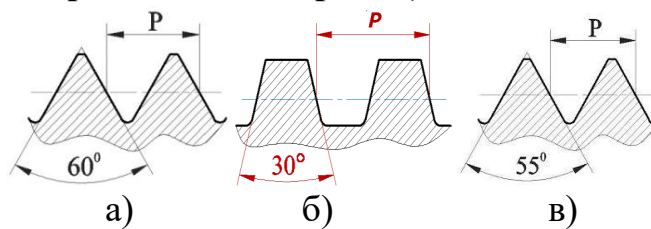

а) б) в)

- А) Трубная
- Б) Трапецеидальная
- В) Треугольная
- Г) Упорная

24. Укажите правильное изображение резьбы на стержне

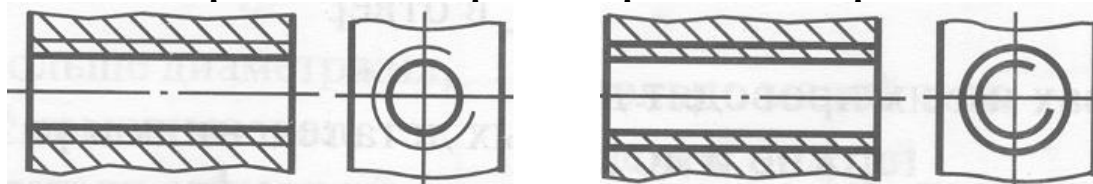

а) б)

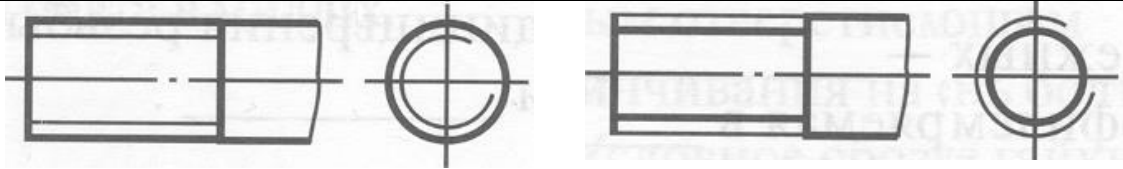

В)

Г)

- А) на рис. а;
- Б) на рис. б;
- В) на рис. в;
- Г) на рис. г.

25. По наглядному изображению сборочной единицы найти чертеж детали поз. 1.

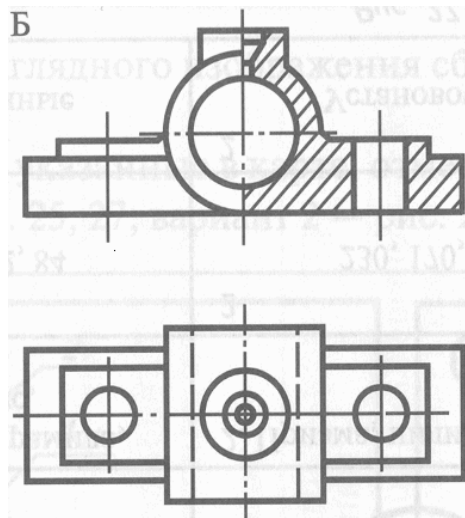
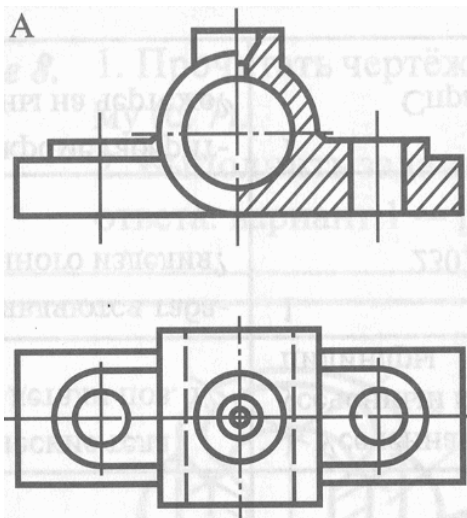
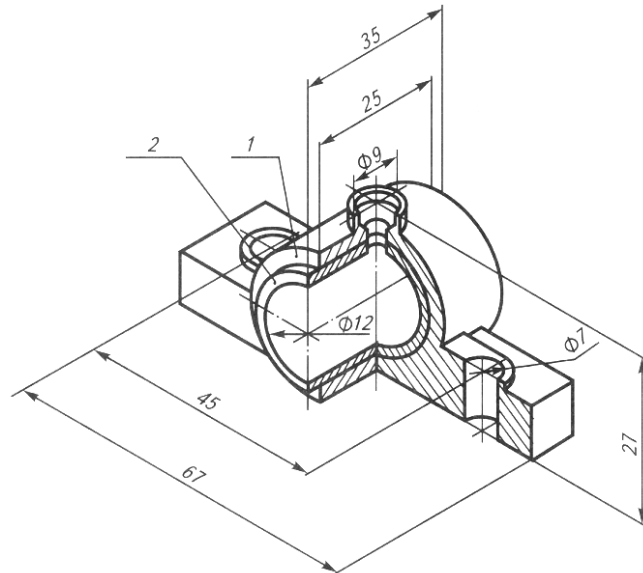

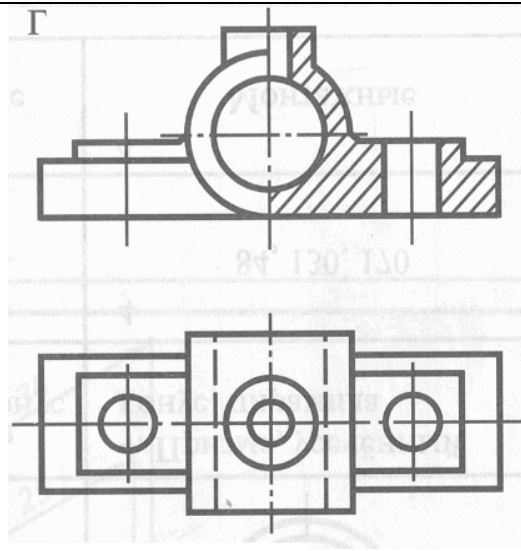
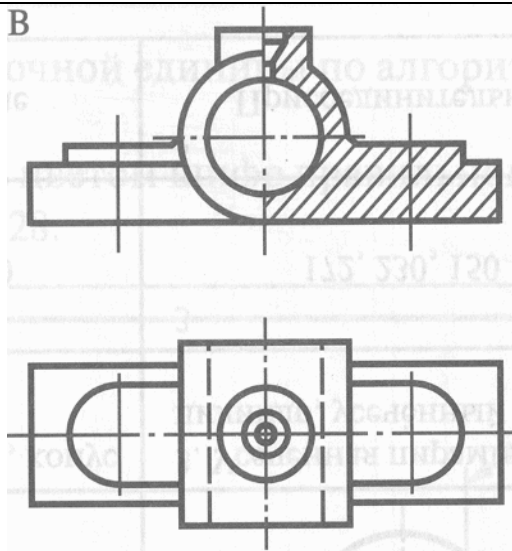

- А) на рис. а;
- Б) на рис. б;
- В) на рис. в;
- Г) на рис. г.